



ESTADO DO CEARÁ  
PREFEITURA MUNICIPAL DE BELA CRUZ  
COMISSÃO PERMANENTE DE LICITAÇÃO



ANEXO I

PROJETO BÁSICO



GOVERNO DO ESTADO DO CEARÁ  
PREFEITURA MUNICIPAL DE BELA CRUZ  
SECRETARIA MUNICIPAL DE INFRAESTRUTURA  
E-mail: seinfra@belacruz.ce.gov.br

# PROJETO BÁSICO OBRA/SERVIÇOS:

## CONSTRUÇÃO DE UMA PRAÇA NA LOCALIDADE DE VARJOTA, ZONA RURAL DO MUNICÍPIO DE BELA CRUZ

*[Handwritten signature]*  
02



**GOVERNO DO ESTADO DO CEARÁ**  
**PREFEITURA MUNICIPAL DE BELA CRUZ**  
**SECRETARIA MUNICIPAL DE INFRAESTRUTURA**  
E-mail: seinfra@belacruz.ce.gov.br



### **MEMORIAL DESCRITIVO E ESPECIFICAÇÕES TÉCNICAS**

**OBRA: CONSTRUÇÃO DE UMA PRAÇA NA LOCALIDADE DE VARJOTA, ZONA RURAL DO  
MUNICÍPIO DE BELA CRUZ**

#### **OBJETO:**

O objeto deste presente memorial descritivo e especificações técnicas é a execução da **CONSTRUÇÃO DE UMA PRAÇA NA LOCALIDADE DE VARJOTA**, na sede do município de Bela Cruz, Ceará.

A execução da obra deverá obedecer integralmente e rigorosamente aos projetos, especificações e detalhamentos que serão fornecidos ao construtor com todas as características necessárias à perfeita execução dos mesmos.

As especificações que seguem determinam as condições e tipos de materiais a serem utilizados, assim como, fornecem detalhes construtivos. As discrepâncias existentes entre estas especificações e os projetos serão esclarecidas pela fiscalização da obra que ficará a cargo da SEINFRA. Cada serviço somente será iniciado pela CONTRATADA após liberação por parte do CONTRATANTE.

#### **ASSISTÊNCIA TÉCNICA E ADMINISTRATIVA:**

A empreiteira obriga-se saber das responsabilidades legais vigentes, prestar toda a assistência técnica e administrativa necessária a fim de imprimir andamento conveniente à obra.

A responsabilidade técnica da obra será de profissional pertencente ao quadro de pessoal e devidamente habilitado e registrado no Conselho Regional de Engenharia e Agronomia – CREA.

121



**GOVERNO DO ESTADO DO CEARÁ**  
**PREFEITURA MUNICIPAL DE BELA CRUZ**  
**SECRETARIA MUNICIPAL DE INFRAESTRUTURA**  
E-mail: seinfra@belacruz.ce.gov.br

**MATERIAIS, MÃO DE OBRA E EQUIPAMENTOS :**

Todo material utilizado na obra deve ser de primeira qualidade. A mão de obra deverá ser idônea, de modo a reunir uma equipe homogênea que assegurem o bom andamento dos serviços.

**CONSIDERAÇÕES GERAIS:**

Todos os serviços deverão ser executados com rigorosa obediência às normas da ABNT – Associação Brasileira de Normas Técnicas, bem como as normas das concessionárias locais, código de obras do município de Bela Cruz e as presentes especificações.

**SERVIÇOS PRELIMINARES:**

A locação do passeio, níveis, desníveis, cortes e aterros, bem como o alinhamento será fornecido pelo setor Topográfico do Departamento de Engenharia da Prefeitura Municipal de Bela Cruz.

A placa indicativa, medindo 2,00 x 1,50m, será confeccionada em material tipo banner, montada sobre moldura, com dizeres e desenhos a serem fornecidos pela fiscalização, será colocada na obra em local visível.

Deverão ser tomadas medidas adequadas para proteção contra danos aos operários, aos transeuntes e observadas as prescrições da Norma Regulamentadora NR 18 - Condições de Trabalho na Indústria da Construção.

As áreas a serem capinadas serão de todo terreno que envolve a praça a ser construída, onde a mata estiver invadindo e impedindo a livre passagem. Serão capinadas a foice e todo o material cortado deverá ser retirado pela empresa que irá executar o serviço.

As árvores deverão ser extraídas e removidas com os seguintes cuidados: Atentar cuidadosamente para que na hora de sua retirada, a tração suas raízes não danifiquem as edificações e pavimentações do entorno, sendo que, fica sobre inteira responsabilidade da

*Yac  
Sera*



**GOVERNO DO ESTADO DO CEARÁ**  
**PREFEITURA MUNICIPAL DE BELA CRUZ**  
**SECRETARIA MUNICIPAL DE INFRAESTRUTURA**

E-mail: [seinfra@belacruz.ce.gov.br](mailto:seinfra@belacruz.ce.gov.br)

empreiteira qualquer dano que venha a ser causado referente a este tipo de dano, sendo o mesmo responsável por reparos necessários. Todas as galhadas deverão ser picadas e retiradas do local e depositas em local apropriado destinado pelo município. Toda a madeira extraída é de propriedade do município e deverá ser entregue a municipalidade, depositada em local destinado pela mesma. Deverão ser extraídas todas as raízes remanescentes do arrancamento de forma que o local fique totalmente livre para o plantio das novas arvores que estão indicadas no projeto.

A retirada de poste remunera o fornecimento da mão-de-obra necessária para a remoção de poste de concreto, inclusive a base de sustentação; remunera também a seleção e a guarda do material reaproveitável.

O processo de demolição de alvenarias será utilizado "demolição manual". Em linhas gerais, serão utilizadas ferramentas manuais e portáteis motorizadas. Os elementos da edificação, durante a demolição e a remoção, devem ser previamente umedecidos, para evitar poeira em excesso durante o processo de demolição. O transporte e destinação final dos entulhos deverão seguir condições e exigências da Municipalidade local.

O guarda-corpo do patamar da igreja será removido para posteriormente ser relocado um guarda-corpo novo e que contemple as especificações de projeto. O item remunera o fornecimento da mão-de-obra necessária para a retirada completa de guarda-corpos ou gradis, em geral; a seleção e a guarda das peças reaproveitáveis.

**MOVIMENTO DE TERRA:**

A escavação da vala e a retirada do material serão executadas manualmente, utilizando-se as ferramentas adequadas e obedecendo aos critérios de segurança recomendados.

Executar transporte em caminhão basculante, transporte e descarga em aterro licenciado e legalizado. Empregar a carga manual para encher a caçamba do caminhão com



**GOVERNO DO ESTADO DO CEARÁ**  
**PREFEITURA MUNICIPAL DE BELA CRUZ**  
**SECRETARIA MUNICIPAL DE INFRAESTRUTURA**

E-mail: [seinfra@belacruz.ce.gov.br](mailto:seinfra@belacruz.ce.gov.br)

entulho, tomando-se cuidados para evitar o deslizamento e/ou queda do material. Não exceder a carga máxima do caminhão.

Aterro c/compactação manual s/controle, mat. c/aquisição. A umidade do solo será mantida próxima da taxa ótima, por método manual, admitindo-se a variação de no máximo 3% (três por cento) (curva de Proctor). Será mantida a homogeneidade das camadas a serem compactadas, tanto no que se refere à umidade quanto ao material. O aterro será sempre compactado até atingir um “grau de compactação” de no mínimo 95%, com referência ao ensaio de compactação normal de solos – conforme a NBR 7182:1986 (MB-33/1984).

O reaterro têm por finalidade principal o preenchimento e a recomposição das escavações realizadas. Serão executados com material proveniente da vala escavada, com o empolamento de 30%.

**FUNDAÇÕES E ESTRUTURAS:**

Os blocos de Tijolo furado serão assentados com argamassa de cimento e areia, cuidando-se para ter juntas verticais e horizontais de espessura constante. Deve se evitar o uso de pedaços de blocos, e observar sempre a amarração, cinta de concreto armado com a finalidade de maior distribuição das cargas evitando também deslocamentos indesejáveis, pelo travamento que confere à fundação.

A alvenaria de pedra argamassada trata-se de fundação em superfície, contínua, rígida, que acompanha as linhas das paredes recebendo a carga por metro linear. As fundações das alvenarias serão executadas em pedras graníticas limpas e de tamanhos irregulares, assentes com argamassa de cimento e areia média no Traço 1:4. Serão utilizadas pedras graníticas íntegras, de textura uniforme, limpas e isentas de crostas, de tamanhos irregulares e dimensões mínimas de (30.0x20.0x10.0)cm. As pedras terão leitos executados toscamente a martelo, sendo as pedras calçadas com lascas do mesmo material, de dimensões adequadas. Para a primeira fiada serão selecionadas as pedras maiores.

*Handwritten signature and initials.*



**GOVERNO DO ESTADO DO CEARÁ**  
**PREFEITURA MUNICIPAL DE BELA CRUZ**  
**SECRETARIA MUNICIPAL DE INFRAESTRUTURA**

E-mail: [seinfra@belacruz.ce.gov.br](mailto:seinfra@belacruz.ce.gov.br)

**REVESTIMENTOS:**

Para a aplicação do chapisco, a base deverá estar limpa, livre de pó, graxas, óleos, eflorescências, materiais soltos ou quaisquer produtos que venham prejudicar a aderência e abundantemente molhadas antes de receber a aplicação desse tipo de revestimento.

A argamassa de chapisco deverá ter consistência fluida e ser constituída de areia, predominantemente grossa, com dimensão máxima entre 2,4 e 6,3 mm. O chapisco deverá apresentar espessura máxima de 5 mm, textura aberta com superfície irregular e descontínua, de forma a permitir a visualização de pequenas áreas da base. Quando a superfície for extremamente lisa, ou untada por produtos utilizados nas formas, é aconselhável apiloar, ou jatear areia antes chapiscar.

O procedimento de execução do reboco deverá obedecer ao previsto na NBR 7200 – Revestimento de paredes e tetos com argamassas -materiais, preparo, aplicação e manutenção.

O reboco deve ser alisado e desempenado, devendo aderir bem ao chapisco e deverá possuir textura e composição uniforme. A espessura da camada de reboco deverá ter no máximo 15mm.

**PAVIMENTAÇÃO:**

Será executado piso intertravado, com espessura de 4cm a 6cm, assentados sobre o colchão de areia grossa. Os blocos serão assentes sobre o colchão de areia em linhas perpendiculares ao eixo da pista, obedecendo às cotas e abaulamento do projeto. As juntas de cada fiada dos blocos deverão ser alternadas com relação às duas fiadas vizinhas de tal modo que cada junta fique em frente ao bloco, no seu terço médio.

O contra-piso será de concreto, executado sobre o terreno compactado, no qual será aplicada lona plástica e acima dela será aplicada malha soldável com ferro 4,2mm a cada 15cm



**GOVERNO DO ESTADO DO CEARÁ**  
**PREFEITURA MUNICIPAL DE BELA CRUZ**  
**SECRETARIA MUNICIPAL DE INFRAESTRUTURA**

E-mail: seinfra@belacruz.ce.gov.br

com espaçadores de 6cm para que a malha não fique em contato com a lona plástica, o concreto deverá ter FCK 13,5MPA, com espessura de 6cm.

Piso cimentado desempenado: camada de argamassa no traço 1:3, cimento e areia. A superfície deverá ser quadriculada em painéis de 1,80 x 1,80 m, com junta seca entre eles. Deverá ser mantida declividade mínima de 0,5 em direção as canaletas ou pontos de saída de água. A superfície final deverá ser desempenada com desempenadeira de madeira ou outro material que proporcione o mesmo tipo de acabamento.

A tampa de concreto deverá ter espessura uniforme, deverão ser planos e com acabamento desempenado e liso. A armação deverá ser composta de uma malha de aço CA-60,  $\varnothing = 4,2$  mm a cada 10 cm, nos dois sentidos. As tampas de concreto serão executadas obrigatoriamente, com o uso de requadro de cantoneira de aço.

**INSTALAÇÕES HIDROSSANITÁRIAS / LOUÇAS E METAIS:**

Ver memorial de cálculo.

Deverá ser feito uma ligação do abastecimento de água existente para os canteiros através de tubulação soldável com torneira de jardim nas devidas derivações.

**INSTALAÇÕES ELÉTRICAS:**

Ver memorial de cálculo.

As luminárias a serem adotadas são as indicadas no projeto, desde que mantenham todas as características técnicas dos modelos indicados.

A instalação elétrica será executada de acordo com os projetos e normas da ENEL.

A tubulação da iluminação externa será toda em PVC rígido, com uso de luvas.

Fios e cabos em cobre eletrolítico com isolamento termoplástico. As tomadas e interruptores serão de 1ª linha.





**GOVERNO DO ESTADO DO CEARÁ**  
**PREFEITURA MUNICIPAL DE BELA CRUZ**  
**SECRETARIA MUNICIPAL DE INFRAESTRUTURA**

E-mail: [seinfra@belacruz.ce.gov.br](mailto:seinfra@belacruz.ce.gov.br)

Os circuitos aparentes deverão ser devidamente fixados na embutidos em eletro calhas.

Os condutores encarregados de alimentar as luminárias até os quadros elétricos serão cabos flexíveis de bitolas conforme o projeto, encordoamento classe 5, com classe de isolamento para 450/750V nas cores:

- fase: vermelho, preto e amarelo, nos circuitos monofásicos o fase terá sempre a cor vermelha;
- neutro: azul claro;
- terra: verde;
- retorno: cinza;

Em hipótese alguma será permitida a instalação de cabos aparentes, devendo toda e qualquer cabeção ser embutida em eletrodutos de PVC.

Todas as cabeções externas serão em cabos flexíveis de bitolas conforme o projeto, encordoamento classe 5, classe de isolamento para 750V, também nas cores acima descritas.

Todos os eletrodutos serão em PVC rígidos, roscáveis, pesado.

**PINTURA:**

A CONTRATADA deverá, antes de aplicar a tinta, preparar a superfície tornando-a limpa, seca, lisa, isenta de graxas, óleos, poeiras, ceras, resinas, sais solúveis e ferrugem, corrigindo-se a porosidade, quando exagerada.

As superfícies de acabamento (paredes, tetos e forros) devem ser verificadas o nivelamento das superfícies antes da aplicação da tinta.

*[Handwritten signature]*



**GOVERNO DO ESTADO DO CEARÁ**  
**PREFEITURA MUNICIPAL DE BELA CRUZ**  
**SECRETARIA MUNICIPAL DE INFRAESTRUTURA**

E-mail: [seinfra@belacruz.ce.gov.br](mailto:seinfra@belacruz.ce.gov.br)

Antes da realização da pintura ou aplicação da textura é obrigatória a realização de um teste de coloração, utilizando a base com a cor selecionada pela FISCALIZAÇÃO.

Deverão ser usadas as tintas já preparadas em fábricas, não sendo permitidas composições, salvo se especificadas pelo projeto ou FISCALIZAÇÃO.

As tintas aplicadas serão diluídas conforme orientação do fabricante e aplicadas na proporção recomendada. As camadas serão uniformes, sem corrimento, falhas ou marcas de pincéis.

Para a execução de qualquer tipo de pintura as superfícies a serem pintadas serão cuidadosamente limpas, escovadas e raspadas, de modo a remover sujeiras, poeiras e outras substâncias estranhas, serão protegidas quando perfeitamente secas e lixadas, deverão ser adotadas precauções especiais, a fim de evitar respingos de tinta em superfícies não destinadas à pintura, como vidros, ferragens de esquadrias e outras.

As superfícies e peças deverão ser protegidas e isoladas com tiras de papel, pano ou outros materiais e os salpicos deverão ser removidos, enquanto a tinta estiver fresca, empregando-se um removedor adequado, sempre que necessário.

Serão de responsabilidade da CONTRATADA todos os materiais, equipamentos e mão-de-obra necessária para a perfeita execução dos serviços acima discriminados.

**URBANIZAÇÃO E PAISAGISMO:**

Os gramados serão de tipo esmeralda, livre de inço e com espessura média de 5cm, assentadas em terra vegetal adubada. Antes do assentamento, o terreno deverá ser preparado com a retirada de todos os materiais estranhos, tais como pedra, torrões, raízes, tocos, etc. As superfícies enlevadas deverão satisfazer as condições de desempenho, alinhamento, declividade e dimensões previstas no projeto.



**GOVERNO DO ESTADO DO CEARÁ**  
**PREFEITURA MUNICIPAL DE BELA CRUZ**  
**SECRETARIA MUNICIPAL DE INFRAESTRUTURA**

E-mail: seinfra@belacruz.ce.gov.br

As lixeiras serão instaladas, nos locais indicados em planta baixa, lixeiras com régua de madeira presas em anéis de aço que compõem a estrutura de aço tubular fixados numa base de concreto. Terão capacidade de 50 litros. A fixação será realizada através de chumbamento em sapatas de concreto ciclópico.

No final da obra será fixada uma placa de inauguração em aço inox de dimensões 80x60cm conforme modelo adotado pela Prefeitura Municipal, a ser fornecido posteriormente, sobre um totem de alvenaria de tijolo cerâmico furado, revestido de granito polido. Este monumento será erguido sobre uma base de pedra argamassada, feito nas dimensões estipuladas no projeto arquitetônico.

Para a instalação de novas árvores é recomendado, de modo geral, a correção do Ph e a fertilização do solo. Para tanto, recomenda-se que a correção deve ser realizada com no mínimo um mês de antecedência. A adubação deve ser feita no ato do plantio misturando a terra da própria cova, adubo orgânico e adubo químico. As covas para árvores e palmeiras deverão ter dimensões de 80 x 80 centímetros, com 80 centímetros de profundidade. O solo existente deverá ser retirado e substituído por terra de boa qualidade, própria para plantio e isenta de praga e ervas daninhas. Além disso, a essa terra deverá ser adicionado adubo orgânico nas seguintes proporções por m<sup>3</sup> de terra: 20 litros de húmus de minhoca e 01litro de vermiculita.

Nas áreas onde serão plantados os maciços de herbáceas, o solo existente deverá ser removido, numa profundidade de 15 centímetros, e substituído por terra de superfície isenta de pragas e ervas daninhas

Os bancos BP04 serão instalados nos locais indicados em planta baixa. A base e o corpo do mesmo serão executados em pedra argamassada, tendo seu assento sendo executado em cimento natado com acabamento queimado. As laterais do corpo do banco serão pintadas com emulsão de resina acrílica em duas demãos. Os comprimentos dos bancos estarão especificados no projeto arquitetônico.



**GOVERNO DO ESTADO DO CEARÁ**  
**PREFEITURA MUNICIPAL DE BELA CRUZ**  
**SECRETARIA MUNICIPAL DE INFRAESTRUTURA**

E-mail: [seinfra@belacruz.ce.gov.br](mailto:seinfra@belacruz.ce.gov.br)

Os bancos BP06 serão instalados nos locais indicados em planta baixa. Os apoios serão em concreto ciclópico aparente, e assentos em tábuas de madeira de lei, com espessura mínima de 03cm, e seguirão as dimensões indicadas em projeto de detalhes. Serão fixados no solo através de baldrames de pedra argamassada.

Todas as peças de metálicas dos equipamentos virão com fundo anti-corrosivo. Receberão então tinta esmalte na cor a ser determinada pela fiscalização, tantas quantas forem necessárias (mínimo 02 demãos) para o recobrimento uniforme. As superfícies de madeira deverão ser lixadas e limpas para então receber tratamento com impregnante hidrorrepelente na cor natural, duas demãos. As superfícies de concreto receberão tratamento com fundo selador e tinta acrílica. Serão aplicadas tantas demãos (mínimo três) quanto o necessário para se obter o perfeito recobrimento da superfície.

Os canteiros serão instalados nos locais indicados em planta baixa. A base e o corpo do mesmo serão executados em pedra argamassada, tendo seu assento sendo executado em granito polido. As laterais do corpo serão pintadas com emulsão de resina acrílica em duas demãos.

Conjunto de mastro porta bandeiras (03 unidades com altura de 7 metros em tubo de feno galvanizado telescópico, nas espessuras 2", primeiros 3 metros, e 4 metros em 1 1/2")

Escorregador com balanço triplo. Confeccionado em eucalipto tratado e autoclavado envernizado com stain ou similar. 01 escada com batentes em eucalipto de 6cm a 8cm, com base de 0,80 x 0,60m. 01 Escorregador em tabua de maçaranduba 2,75x 0,40m. 03 balanços confeccionados com tabuas de 0,50x 0,20m de muiracatiara com correntes zincadas e galvanizadas de 5mm. Dimensões ( CxLxA) (3,40m a 3,60m) x (1,90m a 2,10m) x (1,90m a 2,10m).

Gangorra. Confeccionado em eucalipto tratado e autoclavado envernizado com stain ou similar 10 a 12mm de 2,50x 0,70m. 02 Assentos confeccionados tabuas muiratiara de 0,20 x

*Handwritten signature and initials.*



**GOVERNO DO ESTADO DO CEARÁ**  
**PREFEITURA MUNICIPAL DE BELA CRUZ**  
**SECRETARIA MUNICIPAL DE INFRAESTRUTURA**

E-mail: [seinfra@belacruz.ce.gov.br](mailto:seinfra@belacruz.ce.gov.br)

0,30m. 02 Apoios de mãos com tubo galvanizado de 1" na cor verde. Dimensões (2,75m a 2,85m) x (0,20m a 0,30m) x (0,65m a 0,75m).

Equipamento tipo Abdominais: Metalon central de secção quadrada 120 x120x3 mm, metalon de acessórios 40x40x3m m. Estrutura galvanizada a e pintura a polyester. Rolamentos blindados encastrados em tubo mecânico de secção circular de 60 mm com 8 mm de espessura. Prancha em borracha de 15mm de espessura. Placa informativa em acrilico com 2 mm de espessura gravada a laser. Dimensões aproximadas: 1375x470x1614mm. Fornecimento e instalação dos equipamentos.

Equipamento tipo Patins: Metalon central de secção quadrada 120 x120x3 mm, metalon de acessórios 40x40x3mm. Tubo inox diametro 35mm. Estrutura galvanizada a e pintura a polyester. Rolamentos blindados encastrados em tubo mecânico de secção circular de 60 mm com 8 mm de espessura. Assentos em borracha de 15mm de espessura. Placa informativa em acrilico com 2 mm de espessura gravada a laser. Dimensões aproximadas: 1220x481x1514mm. Fornecimento e instalação dos equipamentos.

Equipamento tipo Surf: Metalon central de secção quadrada 120 x120x3 mm, metalon de acessórios 40x40x3mm. Estrutura galvanizada a e pintura a polyester. Rolamentos blindados encastrados em tubo mecânico de secção circular de 60 mm com 8 mm de espessura. Assentos em borracha de 15mm de espessura. Placa informativa em acrilico com 2 mm de espessura gravada a laser. Dimensões aproximadas: 720x661x1573mm. Fornecimento e instalação dos equipamentos.

Equipamento tipo Volantes: Metalon central de secção quadrada 120 x120x3 mm, metalon de acessórios 40x40x3mm. Estrutura galvanizada a e pintura a polyester. Rolamentos blindados encastrados em tubo mecânico de secção circular de 60 mm com 8 mm de espessura. Placa informativa em acrilico com 2 mm de espessura gravada a laser. Dimensões aproximadas: 1170x600x1614mm. Fornecimento e instalação dos equipamentos.



**GOVERNO DO ESTADO DO CEARÁ**  
**PREFEITURA MUNICIPAL DE BELA CRUZ**  
**SECRETARIA MUNICIPAL DE INFRAESTRUTURA**

E-mail: [seinfra@belacruz.ce.gov.br](mailto:seinfra@belacruz.ce.gov.br)

A estrutura do guarda-corpo e corrimão será feita com montantes verticais, produzidos com tubos de 3/4" de diâmetro, 3,00 mm de espessura, com massa de 4,45 kg por metro e altura conforme projeto. Acima dos montantes verticais será soldado os montantes horizontas produzidos com tubos de 3/4" de diâmetro, 3,00 mm de espessura e com massa de 4,45kg.

**SERVIÇOS DIVERSOS:**

O serviço de limpeza geral será considerado concluído quando não houver mais sujeira e todas as superfícies estiverem polidas.

Uso obrigatório de Equipamento de Proteção Individual (EPI).

*Samira Cunha Freitas*

**Samira Cunha Freitas**  
**Arquiteta e Urbanista**  
**CAU/240843-0**

**Dabela Construções Ltda Me**  
**Tiago Araújo Vasconcelos**  
Sócio Proprietário  
CPF: 004.077.733-20  
Engenheiro Civil CREA / CE 47864

*8*

**CAU/BR**Conselho de Arquitetura  
e Urbanismo do Brasil

Registro de Responsabilidade Técnica - RRT

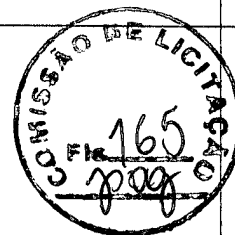
**RRT SIMPLES**  
**Nº 0000009664347**  
**INICIAL**  
**INDIVIDUAL****1. RESPONSÁVEL TÉCNICO**

Nome: SAMIRA CUNHA FREITAS

Registro Nacional: 240843-0

Título do Profissional: Arquiteto e Urbanista

Empresa Contratada: DABELA CONSTRUÇÕES LTDA - ME

CNPJ: 20.422.471/0001-03

Registro Nacional: PJ46157-1

**2. DADOS DO CONTRATO**

Contratante: PREFEITURA MUNICIPAL DE BELA CRUZ

Documento de identificação: 07566045000177

Contrato: 20200295

Valor Contrato/Honorários: R\$ 92.505,77

Tipo de Contratante: Órgão Público

Celebrado em: 19/06/2020

Data de Início: 19/06/2020

Previsão de término: 31/12/2020

Após a conclusão das atividades técnicas o profissional deverá proceder a baixa deste RRT

**3. DADOS DA OBRA/SERVIÇO**

Endereço: RUA 7 DE SETEMBRO

Nº: 34

Complemento:

Bairro: CENTRO

UF: CE CEP: 62570000 Cidade: BELA CRUZ

Coordenadas Geográficas: Latitude: 0

Longitude: 0

**4. ATIVIDADE TÉCNICA**

Grupo de Atividade: 1 - PROJETO

Subgrupo de Atividade: 1.6 - ARQUITETURA PAISAGÍSTICA

Atividade: 1.6.3 - Projeto de arquitetura paisagística

Quantidade: 1,00

Unidade: m<sup>2</sup>

Declaro o atendimento às regras de acessibilidade previstas em legislação e em normas técnicas pertinentes para as edificações abertas ao público, de uso público ou privativas de uso coletivo, conforme § 1º do art. 56 da Lei nº 13146, de 06 de julho de 2015.

Grupo de Atividade: 1 - PROJETO

Subgrupo de Atividade: 1.7 - RELATÓRIOS TÉCNICOS DE ARQUITETURA

Atividade: 1.7.1 - Memorial descritivo

Quantidade: 1,00

Unidade: m<sup>2</sup>

Declaro o atendimento às regras de acessibilidade previstas em legislação e em normas técnicas pertinentes para as edificações abertas ao público, de uso público ou privativas de uso coletivo, conforme § 1º do art. 56 da Lei nº 13146, de 06 de julho de 2015.

Grupo de Atividade: 1 - PROJETO

Subgrupo de Atividade: 1.8 - URBANISMO E DESENHO URBANO

Atividade: 1.8.3 - Projeto urbanístico

Quantidade: 1,00

Unidade: m<sup>2</sup>

Declaro o atendimento às regras de acessibilidade previstas em legislação e em normas técnicas pertinentes para as edificações abertas ao público, de uso público ou privativas de uso coletivo, conforme § 1º do art. 56 da Lei nº 13146, de 06 de julho de 2015.

**5. DESCRIÇÃO**

ELABORAÇÃO DE PROJETOS E MEMORIAL DESCRITIVO PARA A CONSTRUÇÃO DE UMA PRAÇA NA LOCALIDADE DE VARJOTA NA ZONA RURAL DO MUNICÍPIO DE BELA CRUZ.

A autenticidade deste RRT pode ser verificada em: <http://siccau.caubr.gov.br/app/view/sight/externo?form=Servicos>, com a chave: 4x624Z Impresso em: 02/07/2020 às 08:44:06 por: , ip: 132.255.89.227

**INFORMAÇÕES:** Este projeto foi elaborado com base em levantamentos realizados no terreno e em planta baixa fornecida pelo proprietário. O autor não se responsabiliza por eventuais erros de transcrição ou interpretação das informações aqui contidas. A obra deverá ser executada de acordo com as normas técnicas vigentes e as especificações contidas no projeto. O proprietário é responsável por obter as aprovações necessárias junto aos órgãos competentes.

**CONDIÇÕES TÉCNICAS:**  
 - Escala: 1/100  
 - Data: 10/05/2022  
 - Autor: Eng. Civil - [Nome]



**PROJETO DE ARQUITETURA**

**PROPRIETÁRIO:**

**RESPONSÁVEL TÉCNICO:**

**PLANTA DO IMÓVEL GEORREFERENCIADO**

**CLIENTE:** Prefeitura Municipal de Baboçara

**ENDEREÇO:** Vila do Boi, Baboçara - Ceará

**CONTÊUDO:**

**ÁREA TOTAL:** 140,00 m<sup>2</sup>

**ÁREA ÚTIL:** 140,00 m<sup>2</sup>

**DATA:** JUN/2022

**PROJETO:** [Nome]

**PROFISSIONAL:** [Nome]

**REGISTRO:** [Número]

**ESTADO:** [Estado]

**CIDADE:** [Cidade]

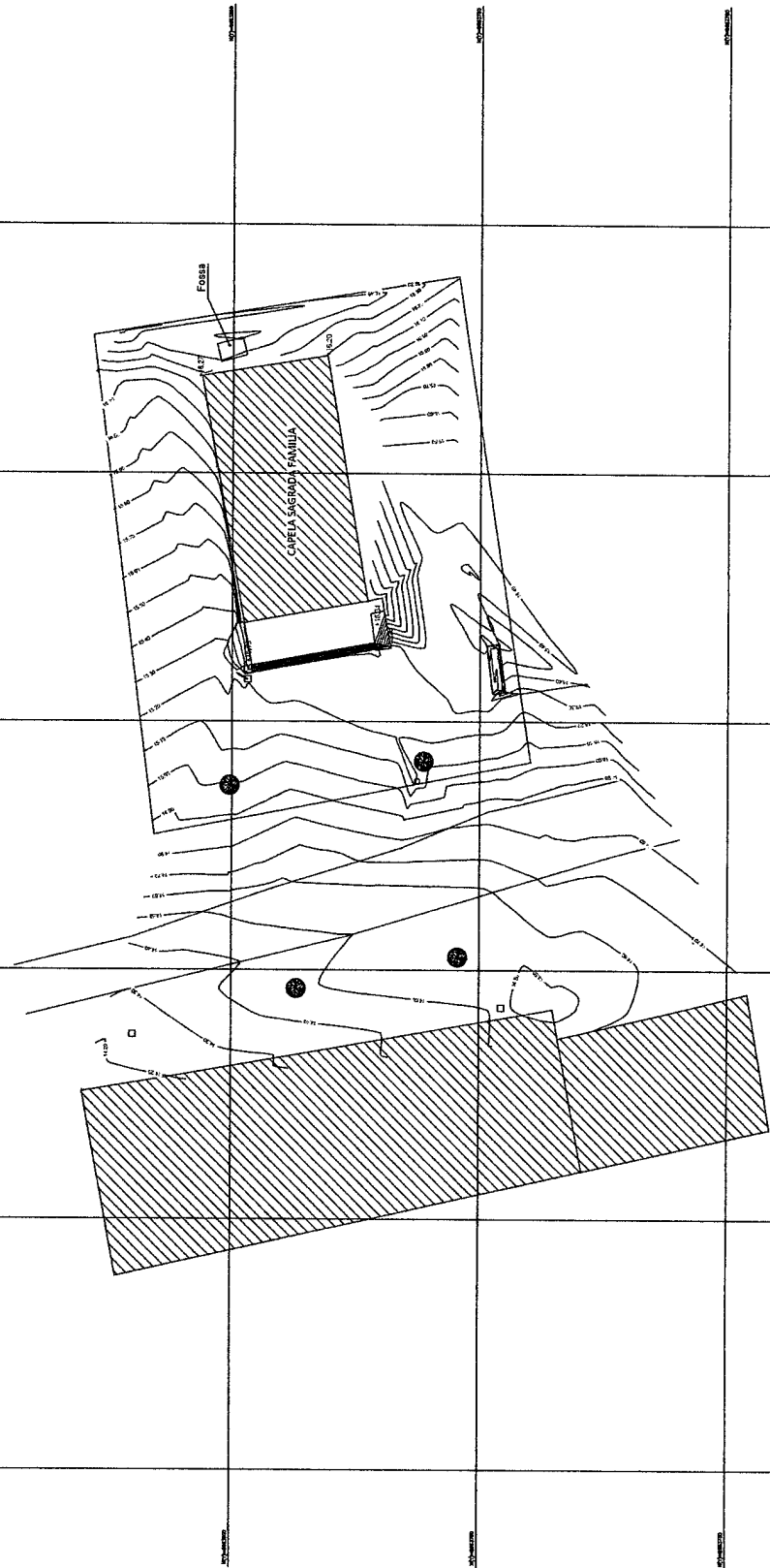



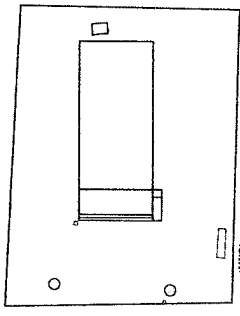

PLANTA  
em 1:20

DETALHAMENTO CANTEIRO COM BP 04  
em 1:20

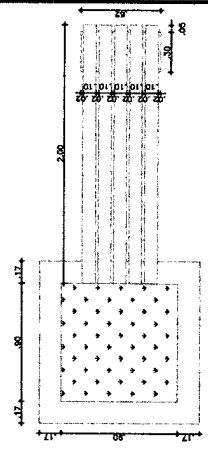

PLANTA BAIXA

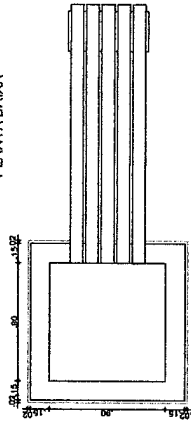

PLANTA BAIXA

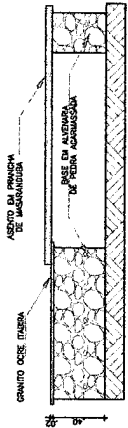

VISTA LATERAL

RESPONSÁVEL TÉCNICO PELA EXECUÇÃO:

TACCO ARALDO VASCONCELOS  
ENGENHEIRO CIVIL (CRESCA 47848)

RESPONSÁVEL TÉCNICO PELO PROJETO:

SILVANA FREITAS  
ARQUITETA (CRESCA 104158)

PROJETO ARQUITETÔNICO



PROJETO ARQUITETÔNICO  
REVISÃO 01  
DATA 10/07/2020

FOLHA 01/05

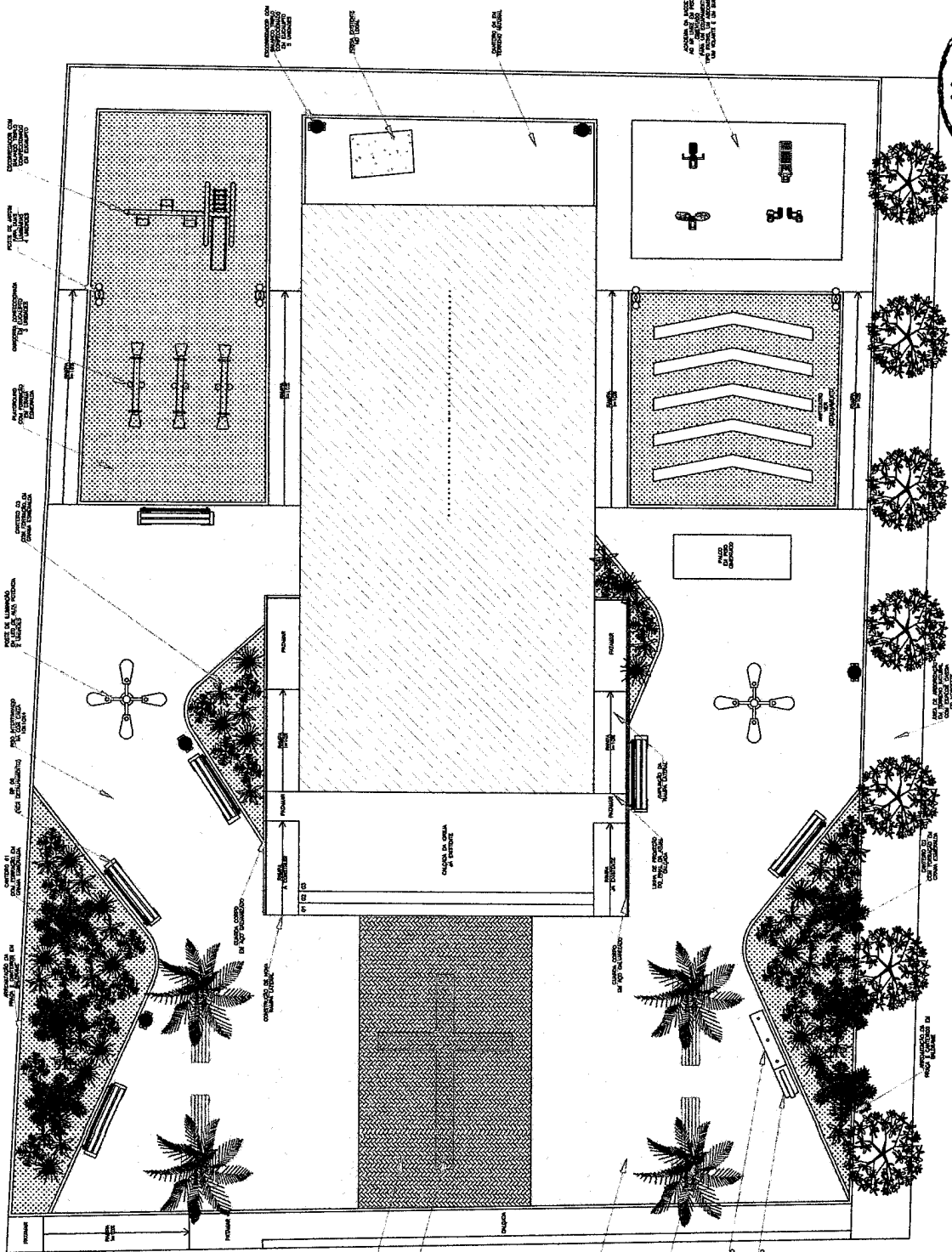

PLANTA  
em 1:50

DETALHAMENTO DO CONJUNTO DE MASTRO PORTA BANDEIRA  
esc. 1:20

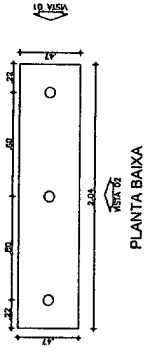

PLANTA BAIXA

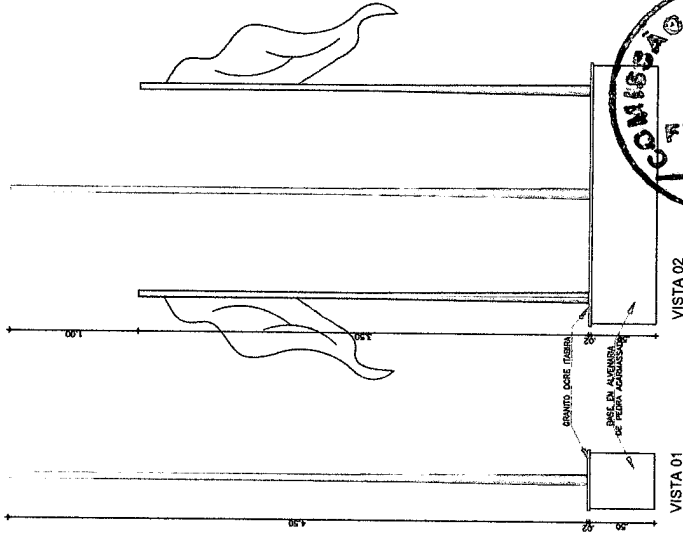

VISTA 02

VISTA 01



RESPONSÁVEL TÉCNICO PELA REGULAÇÃO:

TIAO ARAUJO VASCONCELOS  
ENGENHEIRO CIVIL - FURQUIM  
CPF: 04.077.724-33

RESPONSÁVEL TÉCNICO PELO PROJETO:

STANISLAU CLAUDIO FREITAS  
ARQUITETO - FURQUIM  
CPF: 07.463.034-02

PROJETO ARQUITETÔNICO

  
 GOVERNO DO ESTADO DE SANTA CATARINA  
 SECRETARIA DE PLANEJAMENTO E GESTÃO  
 DESENVOLVIMENTO URBANO E HABITABILIDADE  
 DESENVOLVIMENTO URBANO E HABITABILIDADE  
 PLANTAS E DETALHAMENTOS  
 ESCALA IDENTIFICADA 01/07/2026  
 DATA 02/13

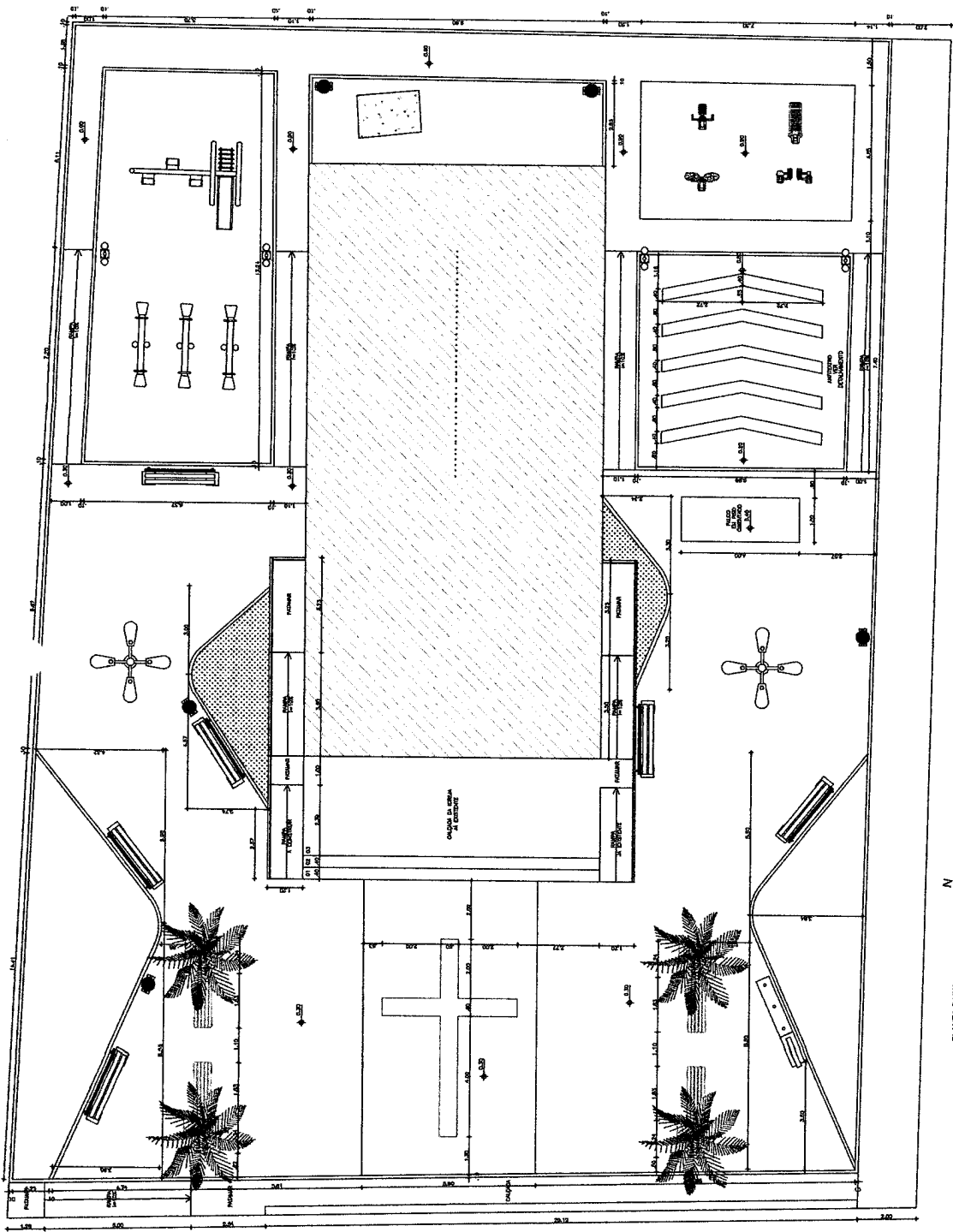

PLANTA BAIXA  
esc. 1:20

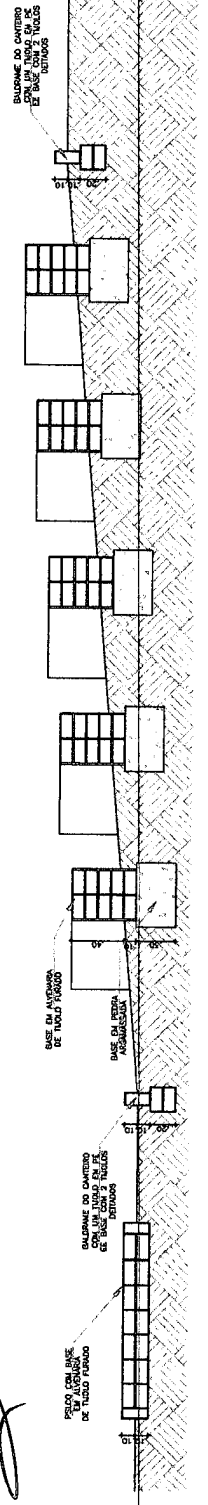

DETALHAMENTO ANFITEATRO - CORTE

**DETALHAMENTO LIXEIRA DE FERRO E MADEIRA**

esc. 1:20

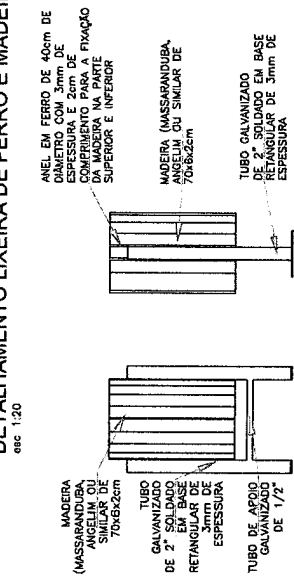

**VISTAS LATERAL**

**PLANTA BAIXA**

**VISTAS FRONTAL**

**VISTAS LATERAL**

**PLANTA BAIXA**

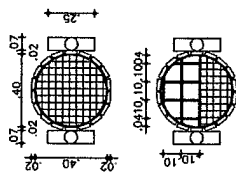

**DETALHAMENTO TOTEM**

esc. 1:20

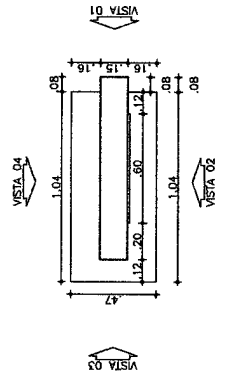

**PLANTA BAIXA**

**VISTA 01**

**VISTA 02**

**VISTA 03**

**VISTA 04**

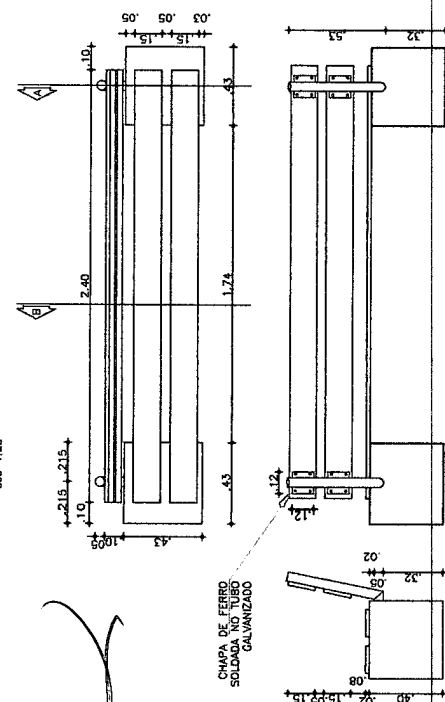
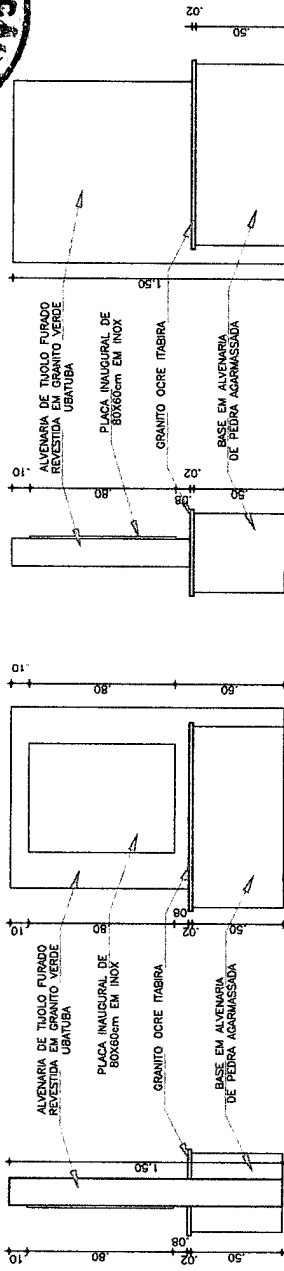

**VISTAS LATERAL**

**VISTA TRASEIRA**

**VISTA FRONTAL**



**RESPONSÁVEL TÉCNICO PELA EXECUÇÃO:**  
**TIAGO ARADJO VASCONCELOS**  
 ENGENHEIRO CIVIL - CREACE 47864-D  
 CPF: 004.077.733-20

**RESPONSÁVEL TÉCNICO PELO PROJETO:**  
**SAMIRA CUNHA FREITAS**  
 ARQUITETA E URBANISTA - CAU 24084-0  
 CPF: 067.466.054-42

**PROJETO ARQUITETÔNICO**  
 SERVIÇO: SERVIÇOS DE CONSTRUÇÃO DE UMA PRACA NA LOCAIDADE DE VARÇA NA ZONA RURAL DO MUNICÍPIO DE BELA CRUZ  
 DESENHO: DETALHAMENTOS  
 ESCALA: IDENTIFICADA  
 DATA: 01/07/2020  
 FRONTEIRA: 02/03

**PRESIDENTE DA BELA CRUZ**  
 GOVERNO DO ESTADO DO CEARÁ  
 SECRETARIA DE INFRAESTRUTURA

PLANILHA ORÇAMENTÁRIA																								
	OBRA:	CONSTRUÇÃO DE UMA PRAÇA NA LOCALIDADE DE VARJOTA, ZONA RURAL DO MUNICÍPIO DE BELA CRUZ	DATA : 01/07/2020 L.S. Hora: 85,20%																					
	LOCAL:	MUNICÍPIO DE BELA CRUZ	BDI : 25,45% L.S. Mês: 48,69%																					
	CLIENTE:	PREFEITURA MUNICIPAL DE BELA CRUZ																						
			<table border="1"> <thead> <tr> <th>FORTE</th> <th>VERSÃO</th> <th>REF.</th> </tr> </thead> <tbody> <tr> <td>ORSE</td> <td>2020/03</td> <td>06/2020</td> </tr> <tr> <td>SBC</td> <td>2020/05 - Foneleza</td> <td>05/2020</td> </tr> <tr> <td>SE Dop</td> <td>2020/04 COM DESONERAÇÃO</td> <td>04/2020</td> </tr> <tr> <td>SEINFRA</td> <td>026.1 COM DESONERAÇÃO</td> <td>12/2018</td> </tr> <tr> <td>SINAPI</td> <td>2020/04 COM DESONERAÇÃO</td> <td>05/2020</td> </tr> <tr> <td colspan="3">COMPOSIÇÕES PRÓPRIAS</td> </tr> </tbody> </table>	FORTE	VERSÃO	REF.	ORSE	2020/03	06/2020	SBC	2020/05 - Foneleza	05/2020	SE Dop	2020/04 COM DESONERAÇÃO	04/2020	SEINFRA	026.1 COM DESONERAÇÃO	12/2018	SINAPI	2020/04 COM DESONERAÇÃO	05/2020	COMPOSIÇÕES PRÓPRIAS		
FORTE	VERSÃO	REF.																						
ORSE	2020/03	06/2020																						
SBC	2020/05 - Foneleza	05/2020																						
SE Dop	2020/04 COM DESONERAÇÃO	04/2020																						
SEINFRA	026.1 COM DESONERAÇÃO	12/2018																						
SINAPI	2020/04 COM DESONERAÇÃO	05/2020																						
COMPOSIÇÕES PRÓPRIAS																								

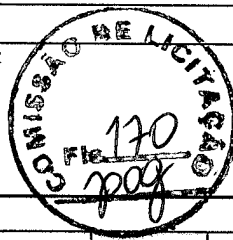

ITEM	CÓDIGO	DESCRIÇÃO	FORTE	UNID	QUANTIDADE	PREÇO UNITÁRIO R\$	PREÇO TOTAL R\$
<b>1</b>	<b>SERVIÇOS PRELIMINARES</b>						<b>3.339,74</b>
1.1	C1937	PLACAS PADRÃO DE OBRA	SEINFRA	M2	3,00	157,37	472,11
1.2	C2873	LOCAÇÃO DA OBRA COM AUXILIO TOPOGRÁFICO (ÁREA ATÉ 5000 M2)	SEINFRA	M2	1.216,68	0,23	279,84
1.3	C0927	CORTE DE CAPOEIRA FINA A FOICE	SEINFRA	M2	966,27	1,02	985,60
1.4	C2204	RETIRADA DE ÁRVORES	SEINFRA	UN	4,00	317,04	1.268,16
1.5	022616	RETIRADA DE POSTE DE 7M DE ALTURA	SBC	UN	1,00	62,97	62,97
1.6	C1043	DEMOLIÇÃO DE ALVENARIA DE TIJOLOS S/ REAPROVEITAMENTO	SEINFRA	M3	3,33	44,98	149,78
1.7	C4639	RETIRADA DE GUARDA-CORPO EM TUBOS C/ PEÇAS E CONEXÕES FERRO GALVANIZADO (SEM REAPROVEITAMENTO) DN ATÉ 60mm	SEINFRA	M	5,40	22,46	121,28
	<b>MOVIMENTO DE TERRA</b>						<b>18.648,96</b>
2.1	C2784	ESCAVAÇÃO MANUAL SOLO DE 1A.CAT. PROF. ATÉ 1.50m	SEINFRA	M3	80,04	35,01	2.802,20
2.2	C0702	CARGA MANUAL DE ENTULHO EM CAMINHÃO BASCULANTE	SEINFRA	M3	99,96	19,85	1.984,21
2.3	C2533	TRANSPORTE DE MATERIAL, EXCETO ROCHA EM CAMINHÃO ATÉ 5 KM	SEINFRA	M3	99,96	21,83	2.182,13
2.4	C0328	ATERRO C/COMPACTAÇÃO MECÂNICA E CONTROLE, MAT. DE AQUISIÇÃO	SEINFRA	M3	154,27	69,63	10.741,82
2.5	C2921	REATERRO C/COMPACTAÇÃO MANUAL S/CONTROLE, MATERIAL DA VALA	SEINFRA	M3	41,79	22,46	938,60
<b>3</b>	<b>FUNDAÇÕES E ESTRUTURAS</b>						<b>20.407,20</b>
3.1	C0056	ALVENARIA DE EMBASAMENTO DE TIJOLO FURADO, C/ ARGAMASSA MISTA C/ CAL HIDRATADA (1:2:8)	SEINFRA	M3	43,73	431,62	18.874,74
3.2	C0054	ALVENARIA DE EMBASAMENTO DE PEDRA ARGAMASSADA	SEINFRA	M3	4,16	368,38	1.532,46
<b>4</b>	<b>REVESTIMENTOS</b>						<b>5.511,42</b>
4.1	C0776	CHAPISCO C/ ARGAMASSA DE CIMENTO E AREIA S/PENEIRAR TRAÇO 1:3 ESP.= 5mm P/ PAREDE	SEINFRA	M2	281,09	5,19	1.458,86
4.2	C3028	REBOCO C/ ARGAMASSA DE CIMENTO E AREIA PENEIRADA, TRAÇO 1:3	SEINFRA	M2	111,09	36,48	4.052,56
<b>5</b>	<b>PAVIMENTAÇÃO</b>						<b>27.799,13</b>
5.1	C5028	PISO INTERTRAVADO TIPO TIJOLINHO (20 X 10 X 4CM), CINZA - COMPACTAÇÃO MECANIZADA	SEINFRA	M2	464,33	33,11	15.373,97
5.2	C5027	PISO INTERTRAVADO TIPO TIJOLINHO (20 X 10 X 4CM), COLORIDO - COMPACTAÇÃO MECANIZADA	SEINFRA	M2	58,28	38,21	2.226,88
	C1631	LONA PLÁSTICA PRETA, P/SERVIÇOS EM COBERTAS	SEINFRA	M2	98,02	7,90	774,36
5.4	C0219	ARMADURA DE TELA DE AÇO	SEINFRA	M2	98,02	19,07	1.869,24
5.5	C3025	PISO MORTO CONCRETO FCK=13,5MPa C/PREPARO E LANÇAMENTO	SEINFRA	M3	6,86	441,99	3.032,05
5.6	C4601	PISO CIMENTADO COM ARGAMASSA DE CIMENTO E AREIA S/ PENEIRAR ESP. 2,0 cm	SEINFRA	M2	98,02	37,62	3.687,51
5.7	C4783	TAMPA EM CONCRETO ARMADO, ESPESSURA 0,15M	SEINFRA	M2	3,20	166,00	531,20
5.8	CP-0198	PISO CIMENTADO NATADO COM ARGAMASSA, TRAÇO 1:3 (CIMENTO E AREIA), ESP. 20MM, ACABAMENTO QUEIMADO, SEM JUNTA DE DILATAÇÃO	PRÓPRIA	M2	11,10	27,38	303,92
<b>6</b>	<b>INSTALAÇÕES HIDROSSANITÁRIAS</b>						<b>598,42</b>
6.1	C2616	TUBO PVC SOLD. MARROM D= 25mm (3/4")	SEINFRA	M	56,80	6,26	355,57
6.2	C2381	TÊ PVC SOLD. MARROM D= 25mm (3/4")	SEINFRA	UN	3,00	7,65	22,95
6.3	C1547	JOELHO OU CURVA PVC ROSC. D=3/4" (25mm)	SEINFRA	UN	6,00	9,41	56,46
6.4	C1559	JOELHO PVC SOLD. AZUL D=25mmX3/4"	SEINFRA	UN	4,00	11,44	45,76
6.5	C4391	JOELHO 45 PVC SOLDÁVEL D=25mm (3/4")	SEINFRA	UN	1,00	6,12	6,12
6.6	C2506	TORNEIRA DE PRESSÃO P/JARDIM DE 3/4"	SEINFRA	UN	4,00	27,89	111,56
<b>7</b>	<b>INSTALAÇÕES ELÉTRICAS</b>						<b>16.400,49</b>
7.1	CP-9314	CONJUNTO DE LUMINÁRIA 4 PETALAS EM POSTE DE CONCRETO CIRCULAR H=12M, ALTURA LIVRE 10,20M, LÂMPADA LED 150W DE ALTA POTÊNCIA, INCLUSIVE O POSTE - FORNECIMENTO E MONTAGEM	SEINFRA	UN	2,00	5.756,82	11.513,64

PLANILHA ORÇAMENTÁRIA				
<b>OBRA:</b>	CONSTRUÇÃO DE UMA PRAÇA NA LOCALIDADE DE VARJOTA, ZONA RURAL DO MUNICÍPIO DE BELA CRUZ	<b>DATA :</b> 01/07/2020	<b>L.S. Hora:</b>	85,20%
<b>LOCAL:</b>	MUNICÍPIO DE BELA CRUZ	<b>BDI :</b> 25,45%	<b>L.S. Mês:</b>	48,69%
<b>CLIENTE:</b>	PREFEITURA MUNICIPAL DE BELA CRUZ	<b>FONTE</b>	<b>VERSÃO</b>	<b>REF.</b>
		ORSE	2020/03	06/2020
		SBC	2020/05 - Fortaleza	05/2020
		SEDOP	2020/04 COM DESONERAÇÃO	04/2020
		SEINFRA	026.1 COM DESONERAÇÃO	12/2018
		SINAPI	2020/04 COM DESONERAÇÃO	05/2020
			COMPOSIÇÕES PRÓPRIAS	

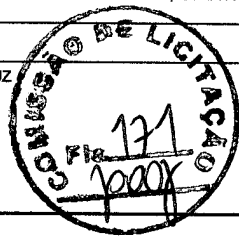

ITEM	CÓDIGO	DESCRIÇÃO	FONTE	UNID	QUANTIDADE	PREÇO UNITÁRIO R\$	PREÇO TOTAL R\$
7.2	S11364	Poste decorativo com 02 pétalas, em aço galvanizado com difusor em vidro transparente temperado, ref. PT-301/2, da Aladin ou similar, com 3,00m, inclusive lâmpada de led 10w	ORSE	un	4,00	781,60	3.126,40
7.3	C2078	QUADRO DE DISTRIBUIÇÃO EMBUTIR ATÉ 6 DIVISÕES, S/BARRAMENTO	SEINFRA	UN	1,00	75,48	75,48
7.4	CP-3544	TOMADA AQUATIC 2P+T 20A 250V NBR14136	SEINFRA	UN	2,00	151,76	303,52
7.5	C1947	PONTO ELÉTRICO, MATERIAL E EXECUÇÃO	SEINFRA	PT	7,00	197,35	1.381,45
<b>8</b>	<b>PINTURA</b>						<b>4.389,18</b>
8.1	C2233	REVESTIMENTO TEXTURIZADO EM PAREDES INTERNA/EXTERNA C/ROLO	SEINFRA	M2	140,81	21,65	3.048,54
8.2	C2898	PINTURA HIDRACOR	SEINFRA	M2	144,31	9,29	1.340,64
<b>9</b>	<b>PAISAGISMO E URBANISMO</b>						<b>46.045,87</b>
	C1430	GRAMA EM PLACAS E=6 CM FORNECIMENTO E PLANTIO	SEINFRA	M2	205,31	13,77	2.827,12
9.2	251511	LIXEIRA EM MADEIRA C/ ESTRUTURA TUBULAR EM AÇO	SEDOP	UN	5,00	342,44	1.712,20
9.3	C3611	TÓTEM COM BASE EM PEDRA E REVESTIMENTO EM GRANITO PARA PLACA DE INAUGURAÇÃO	SEINFRA	UN	1,00	1.481,75	1.481,75
9.4	C1836	PAINEL ESTRUTURADO AÇO INOX, ESCOVADO CHAPA 20	SEINFRA	M2	0,48	573,22	275,15
9.5	98511	PLANTIO DE ÁRVORE ORNAMENTAL COM ALTURA DE MUDA MAIOR QUE 2,00 M E MENOR OU IGUAL A 4,00 M. AF 05/2018	SINAPI	UN	9,00	139,51	1.255,59
9.6	98516	PLANTIO DE PALMEIRA COM ALTURA DE MUDA MENOR OU IGUAL A 2,00 M. AF 05/2018	SINAPI	UN	4,00	271,18	1.084,72
9.7	C0112	ARBUSTOS ORNAMENTAIS EM GERAL. C/ ALTURA MÍNIMA DE 50CM	SEINFRA	UN	92,00	34,52	3.175,84
9.8	CP-7028	BP04 - BANCO DE PRAÇA (1,70 X 0,58) COM BASE ÚNICA EM ALVENARIA DE PEDRA E ASSENTO EM PRANCHA DE MACARANDUBA ENVERNIZADA	PRÓPRIA	UN.	4,00	307,64	1.230,56
9.9	CP-6160	BP06 - BANCO DE MADEIRA C/ASSENTO FIXADO EM CONCRETO E ENCOSTO FIXADO EM TUBO DE AÇO GALVANIZADO 2" (MÓDULO DE 2,60m)	SEINFRA	UN	6,00	529,17	3.175,02
9.10	CP-8495	CANTEIRO COM BASE EM PEDRA ARGAMASSADA, COM ASSENTO EM GRANITO, PINTADO COM RESINA ACRÍLICA (1,20 X 1,20M)	PRÓPRIA	UN.	4,00	796,48	3.185,92
9.11	CP-3611	CONJUNTO DE MASTRO P/ TRÊS BANDEIRAS COM PEDESTAL EM ALVENARIA DE PEDRA ARGAMASSADA (2,00 X 0,43M)	PRÓPRIA	UN.	1,00	907,89	907,89
9.12	MERCADO	GANGORRA EM EUCALÍPTO TRATADO - FORNECIMENTO E MONTAGEM	MERCADO	UN.	3,00	1.070,00	3.210,00
9.13	MERCADO	ESCORREGADOR COM BALANÇO TRÍPLO - FORNECIMENTO E MONTAGEM	MERCADO	UN.	1,00	4.700,00	4.700,00
	MERCADO	ACADEMIA AO AR LIVRE - EQUIPAMENTO TIPO ADOBINAIS (FORNECIMENTO E MONTAGEM)	MERCADO	UN.	1,00	3.198,00	3.198,00
9.15	MERCADO	ACADEMIA AO AR LIVRE - EQUIPAMENTO TIPO PATINS (FORNECIMENTO E MONTAGEM)	MERCADO	UN.	1,00	4.784,00	4.784,00
9.16	MERCADO	ACADEMIA AO AR LIVRE - EQUIPAMENTO TIPO SURF (FORNECIMENTO E MONTAGEM)	MERCADO	UN.	1,00	3.720,00	3.720,00
9.17	MERCADO	ACADEMIA AO AR LIVRE - EQUIPAMENTO TIPO VOLANTES (FORNECIMENTO E MONTAGEM)	MERCADO	UN.	1,00	4.144,00	4.144,00
9.18	C3505	GUARDA CORPO C/ CORRIMÃO EM TUBO DE AÇO GALVANIZADO 3/4"	SEINFRA	M	24,40	81,07	1.978,11
<b>10</b>	<b>SERVIÇOS DIVERSOS</b>						<b>956,61</b>
10.1	C3447	LIMPEZA DE PISO EM ÁREA URBANIZADA	SEINFRA	M2	966,27	0,99	956,61

VALOR ORÇAMENTO: 144.097,02

VALOR BDI TOTAL: 36.672,69

VALOR TOTAL: 180.769,71

Cento e Oitenta Mil Setecentos e Sessenta e Nove reais e Setenta e Um centavos

Dabela Construções Ltda Me  
 Tiago Araújo Vasconcelos  
 Sócio Proprietário  
 CPF: 004.077.733-20  
 Engenheiro Civil CREA / CE 47864



## ORÇAMENTO - CURVA AB

<b>OBRA:</b> CONSTRUÇÃO DE UMA PRAÇA NA LOCALIDADE DE VARJOTA, ZONA RURAL DO MUNICÍPIO DE BELA CRUZ	<b>DATA :</b> 01/07/2020	<b>FONTE</b>	<b>VERSÃO</b>	<b>DATA REF.</b>
<b>LOCAL:</b> MUNICÍPIO DE BELA CRUZ	<b>BDI :</b> 25,45%	ORSE	2020/03	06/2020
<b>CLIENTE:</b> PREFEITURA MUNICIPAL DE BELA CRUZ	<b>L.S. Hora:</b> 85,20%	SBC	2020/05 - Fortaleza	05/2020
	<b>L.S. Mês:</b> 48,69%	SEDOP	2020/04 COM DESONERAÇÃO	04/2020
		SEINFRA	026.1 COM DESONERAÇÃO	12/2018
		SINAPI	2020/04 COM DESONERAÇÃO	05/2020
			COMPOSIÇÕES PRÓPRIAS	

CÓDIGO	DESCRIÇÃO	FONTE	TIPO	UNIDADE	QUANTIDADE	PREÇO UNITÁRIO	PREÇO TOTAL	%	ACUMUL. %	CL
C0056	ALVENARIA DE EMBASAMENTO DE TIJOLO FURADO, C/ ARGAMASSA MISTA C/ CAL HIDRATADA (1:2:8)	SEINFRA	SERVICO	M3	43,73	431,62	18.874,75	13,0986	13,10	A
C5028	PISO INTERTRAVADO TIPO TIJOLINHO (20 X 10 X 4CM), CINZA - COMPACTAÇÃO MECANIZADA	SEINFRA	SERVICO	M2	464,33	33,11	15.373,97	10,6692	23,77	A
CP-9314	CONJUNTO DE LUMINÁRIA 4 PÉTALAS EM POSTE DE CONCRETO CIRCULAR H=12M, ALTURA LIVRE 10,20M, LÂMPADA LED 150W DE ALTA POTÊNCIA, INCLUSIVE O POSTE - FORNECIMENTO E MONTAGEM	PRÓPRIA	SERVICO	UN	2,00	5.756,82	11.513,64	7,9902	31,76	A
C0328	ATERRO C/COMPACTAÇÃO MECÂNICA E CONTROLE, MAT. DE AQUISIÇÃO	SEINFRA	SERVICO	M3	154,27	69,63	10.741,82	7,4546	39,21	A
CP-6396	ACADEMIA AO AR LIVRE - EQUIPAMENTO TIPO PATINS (FORNECIMENTO E MONTAGEM)	PRÓPRIA	GERAL	UN.	1,00	4.784,00	4.784,00	3,3200	42,53	A
CP-1868	ESCORREGADOR COM BALANÇO TRIPLO - FORNECIMENTO E MONTAGEM	PRÓPRIA	SERVICO	UN.	1,00	4.700,00	4.700,00	3,2617	45,79	A
CP-3461	ACADEMIA AO AR LIVRE - EQUIPAMENTO TIPO VOLANTES (FORNECIMENTO E MONTAGEM)	PRÓPRIA	GERAL	UN.	1,00	4.144,00	4.144,00	2,8758	48,67	A
C3028	REBOCO C/ ARGAMASSA DE CIMENTO E AREIA PENEIRADA, TRAÇO 1:3	SEINFRA	SERVICO	M2	111,09	36,48	4.052,56	2,8124	51,48	B
CP-5208	ACADEMIA AO AR LIVRE - EQUIPAMENTO TIPO SURF (FORNECIMENTO E MONTAGEM)	PRÓPRIA	GERAL	UN.	1,00	3.720,00	3.720,00	2,5816	54,06	B
C4601	PISO CIMENTADO COM ARGAMASSA DE CIMENTO E AREIA S/ PENEIRAR ESP. 2,0 cm	SEINFRA	SERVICO	M2	98,02	37,62	3.687,51	2,5590	56,62	B
CP-1869	GANGORRA EM EUCALIPTO TRATADO - FORNECIMENTO E MONTAGEM	PRÓPRIA	SERVICO	UN.	3,00	1.070,00	3.210,00	2,2277	58,85	B
CP-3721	ACADEMIA AO AR LIVRE - EQUIPAMENTO TIPO ADBOMINAIS (FORNECIMENTO E MONTAGEM)	PRÓPRIA	GERAL	UN.	1,00	3.198,00	3.198,00	2,2193	61,07	B
CP-9495	CANTEIRO COM BASE EM PEDRA ARGAMASSADA, COM ASSENTO EM GRANITO, PINTADO COM RESINA ACRÍLICA (1,20 X 1,20M)	PRÓPRIA	GERAL	UN.	4,00	796,48	3.185,92	2,2110	63,28	B
C0112	ARBUSTOS ORNAMENTAIS EM GERAL, C/ ALTURA MÍNIMA DE 50CM	SEINFRA	SERVICO	UN	92,00	34,52	3.175,84	2,2040	65,49	B
OP-6160	BP06 - BANCO DE MADEIRA C/ASSENTO FIXADO EM CONCRETO E ENCOSTO FIXADO EM TUBO DE AÇO GALVANIZADO 2" (MÓDULO DE 2,60m)	PRÓPRIA	SERVICO	UN	6,00	529,17	3.175,02	2,2034	67,69	B
S11364	Poste decorativo com 02 pétalas, em aço galvanizado com difusor em vidro transparente temperado, ref. PT-301/2, da Aladin ou similar, com 3,00m, inclusive lâmpada de led 10w	ORSE	SERVICO	un	4,00	781,60	3.126,40	2,1696	69,86	B
C2233	REVESTIMENTO TEXTURIZADO EM PAREDES INTERNA/EXTERNA C/ROLO	SEINFRA	SERVICO	M2	140,81	21,65	3.048,54	2,1156	71,97	B
C3025	PISO MORTO CONCRETO FCK=13,5MPa C/PREPARO E LANÇAMENTO	SEINFRA	SERVICO	M3	6,86	441,99	3.032,05	2,1042	74,08	B
C1430	GRAMA EM PLACAS E=6 CM FORNECIMENTO E PLANTIO	SEINFRA	SERVICO	M2	205,31	13,77	2.827,12	1,9620	76,04	B
C2784	ESCAVAÇÃO MANUAL SOLO DE 1A.CAT. PROF. ATÉ 1,50m	SEINFRA	SERVICO	M3	80,04	35,01	2.802,20	1,9447	77,98	B
C5027	PISO INTERTRAVADO TIPO TIJOLINHO (20 X 10 X 4CM), COLORIDO - COMPACTAÇÃO MECANIZADA	SEINFRA	SERVICO	M2	58,28	38,21	2.226,88	1,5454	79,53	B
C2533	TRANSPORTE DE MATERIAL, EXCETO ROCHA EM CAMINHÃO ATÉ 5 KM	SEINFRA	SERVICO	M3	99,96	21,95	2.194,13	1,5143	81,04	C
C0702	CARGA MANUAL DE ENTULHO EM CAMINHÃO BASCULANTE	SEINFRA	SERVICO	M3	99,96	19,85	1.984,21	1,3770	82,42	C

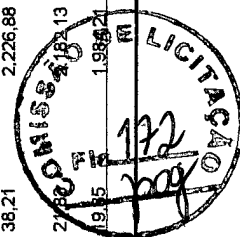

22



## ORÇAMENTO - CURVA AB

**OBRA:** CONSTRUÇÃO DE UMA PRAÇA NA LOCALIDADE DE VARJOTA, ZONA RURAL DO MUNICÍPIO DE BELA CRUZ

**LOCAL:** MUNICÍPIO DE BELA CRUZ

**CLIENTE:** PREFEITURA MUNICIPAL DE BELA CRUZ

**DATA :** 01/07/2020

**BDI :** 25,45%

**L.S. Hora:** 85,20%

**L.S. Mês:** 48,69%

**FONTE**

ORSE

SBC

SEDOP

SEINFRA

SINAPI

**DATA REF.**

06/2020

05/2020

04/2020

12/2018

05/2020

**VERSÃO**

2020/03

2020/05 - Fortaleza

2020/04 COM DESONERAÇÃO

026.1 COM DESONERAÇÃO

2020/04 COM DESONERAÇÃO

COMPOSIÇÕES PRÓPRIAS

CÓDIGO	DESCRIÇÃO	FONTE	TIPO	UNIDADE	QUANTIDADE	PREÇO UNITÁRIO	PREÇO TOTAL	%	ACUMUL. %	CL
C3505	GUARDA CORPO C/ CORRIMÃO EM TUBO DE AÇO GALVANIZADO 3/4"	SEINFRA	SERVICO	M	24,40	81,07	1.978,11	1,3728	83,79	C
C0219	ARMADURA DE TELA DE AÇO	SEINFRA	SERVICO	M2	98,02	19,07	1.869,24	1,2972	85,09	C
CP-5246	LIXEIRA EM MADEIRA C/ ESTRUTURA TUBULAR EM AÇO	PRÓPRIA	SERVICO	UN	5,00	342,44	1.712,20	1,1882	86,28	C
C0054	ALVENARIA DE EMBASAMENTO DE PEDRA ARGAMASSADA	SEINFRA	SERVICO	M3	4,16	368,38	1.532,46	1,0635	87,34	C
CP-3026	TÓTEM COM BASE EM PEDRA E REVESTIMENTO EM GRANITO PARA PLACA DE INAUGURAÇÃO	PRÓPRIA	SERVICO	UN	1,00	1.481,75	1.481,75	1,0283	88,37	C
C0776	CHAPISCO C/ ARGAMASSA DE CIMENTO E AREIA S/PENEIRAR TRAÇO 1:3 ESP. = 5mm P/ PAREDE	SEINFRA	SERVICO	M2	281,09	5,19	1.458,86	1,0124	89,38	C
C1947	PONTO ELÉTRICO, MATERIAL E EXECUÇÃO	SEINFRA	SERVICO	PT	7,00	197,35	1.381,45	0,9587	90,34	C
C2898	PINTURA HIDRACOR	SEINFRA	SERVICO	M2	144,31	9,29	1.340,64	0,9304	91,27	C
C2204	RETIRADA DE ÁRVORES	SEINFRA	SERVICO	UN	4,00	317,04	1.268,16	0,8801	92,15	C
98511	PLANTIO DE ÁRVORE ORNAMENTAL COM ALTURA DE MUDA MAIOR QUE 2,00 M E MENOR OU IGUAL A 4,00 M. AF_05/2018	SINAPI	SERVICO	UN	9,00	139,51	1.255,59	0,8714	93,02	C
CP-7028	BP04 - BANCO DE PRAÇA (1,70 X 0,58) COM BASE ÚNICA EM ALVENARIA DE PEDRA E ASSENTO EM PRANCHA DE MAÇARANDUBA ENVERNIZADA	PRÓPRIA	SERVICO	UN.	4,00	307,64	1.230,56	0,8540	93,88	C
98516	PLANTIO DE PALMEIRA COM ALTURA DE MUDA MENOR OU IGUAL A 2,00 M. AF_05/2018	SINAPI	SERVICO	UN	4,00	271,18	1.084,72	0,7528	94,63	C
C0927	CORTE DE CAPOEIRA FINA A FOICE	SEINFRA	SERVICO	M2	966,27	1,02	985,60	0,6840	95,31	C
C3447	LIMPEZA DE PISO EM ÁREA URBANIZADA	SEINFRA	SERVICO	M2	966,27	0,99	956,61	0,6639	95,98	C
C2921	REATERRO C/COMPACTAÇÃO MANUAL S/CONTROLE, MATERIAL DA VALA	SEINFRA	SERVICO	M3	41,79	22,46	938,60	0,6514	96,63	C
CP-3611	CONJUNTO DE MASTRO P/ TRÊS BANDEIRAS COM PEDESTAL EM ALVENARIA DE PEDRA ARGAMASSADA (2,00 X 0,43M)	PRÓPRIA	GERAL	UN.	1,00	907,89	907,89	0,6301	97,26	C
C1631	LONA PLÁSTICA PRETA, P/SERVIÇOS EM COBERTAS	SEINFRA	SERVICO	M2	98,02	7,90	774,36	0,5374	97,80	C
C4783	TAMPA EM CONCRETO ARMADO, ESPESURA 0,15M	SEINFRA	SERVICO	M2	3,20	166,00	531,20	0,3686	98,17	C
C1937	PLACAS PADRÃO DE OBRA	SEINFRA	SERVICO	M2	3,00	157,40	472,21	0,3276	98,49	C
C2616	TUBO PVC SOLD. MARROM D= 25mm (3/4")	SEINFRA	SERVICO	M	56,80	6,25	354,50	0,2468	98,74	C
CP-0198	PISO CIMENTADO NATADO COM ARGAMASSA, TRAÇO 1:3 (CIMENTO E AREIA), ESP. 20MM, ACABAMENTO QUEIMADO, SEM JUNTA DE DILATAÇÃO	PRÓPRIA	SERVICO	M2	11,10	27,33	303,92	0,2109	98,95	C
CP-3544	TOMADA AQUATIC 2P+T 20A 250V NBR14136	PRÓPRIA	SERVICO	UN	2,00	151,80	303,62	0,2106	99,16	C
C2873	LOCAÇÃO DA OBRA COM AUXÍLIO TOPOGRÁFICO (ÁREA ATÉ 5000 M2)	SEINFRA	SERVICO	M2	1.216,68	0,23	279,84	0,1942	99,36	C
C1836	PAINEL ESTRUTURADO AÇO INOX, ESCOVADO CHAPA 20	SEINFRA	SERVICO	M2	0,48	573,22	275,15	0,1909	99,55	C



*(Handwritten mark)*

*(Handwritten mark)*

# ORÇAMENTO - CURVA AB

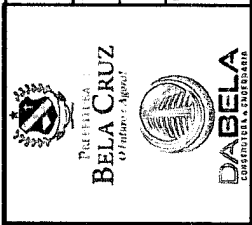

**OBRA:** CONSTRUÇÃO DE UMA PRAÇA NA LOCALIDADE DE VARJOTA, ZONA RURAL DO MUNICÍPIO DE BELA CRUZ  
**LOCAL:** MUNICÍPIO DE BELA CRUZ  
**CLIENTE:** PREFEITURA MUNICIPAL DE BELA CRUZ

**DATA :** 01/07/2020  
**BDI :** 25,45%  
**L.s. Hora:** 85,20%  
**L.s. Mês:** 48,69%

**FONTE**  
 ORSE  
 SBC  
 SEDOP  
 SEINFRA  
 SINAPI

**VERSÃO**  
 2020/03  
 2020/05 - Fortaleza  
 2020/04 COM DESONERAÇÃO  
 026.1 COM DESONERAÇÃO  
 2020/04 COM DESONERAÇÃO  
 COMPOSIÇÕES PRÓPRIAS

**DATA REF.**  
 06/2020  
 05/2020  
 04/2020  
 12/2018  
 05/2020

CÓDIGO	DESCRIÇÃO	FONTE	TIPO	UNIDADE	QUANTIDADE	PREÇO UNITÁRIO	PREÇO TOTAL	%	ACUMUL. %	CL
C1043	DEMOLIÇÃO DE ALVENARIA DE TIJOLOS S/ REAPROVEITAMENTO	SEINFRA	SERVICO	M3	3,33	44,98	149,78	0,1039	99,65	C
C4639	RETIRADA DE GUARDA-CORPO EM TUBOS C/ PEÇAS E CONEXÕES FERRO GALVANIZADO (SEM REAPROVEITAMENTO) DN ATÉ 60mm	SEINFRA	SERVICO	M	5,40	22,46	121,28	0,0842	99,74	C
C2506	TORNEIRA DE PRESSÃO P/ JARDIM DE 3/4"	SEINFRA	SERVICO	UN	4,00	27,89	111,56	0,0774	99,81	C
C2078	QUADRO DE DISTRIBUIÇÃO EMBUTIR ATE 6 DIVISÕES. S/BARRAMENTO	SEINFRA	SERVICO	UN	1,00	75,48	75,48	0,0524	99,87	C
022616	RETIRADA DE POSTE DE 7M DE ALTURA	SBC	RETIRADA	UN	1,00	62,97	62,97	0,0437	99,91	C
C1547	JOELHO OU CURVA PVC ROSC. D=3/4" (25mm)	SEINFRA	SERVICO	UN	6,00	9,41	56,46	0,0392	99,95	C
C1559	JOELHO PVC SOLD. AZUL D=25mmX3/4"	SEINFRA	SERVICO	UN	4,00	11,44	45,76	0,0318	99,98	C
C2381	TÊ PVC SOLD. MARROM D= 25mm (3/4")	SEINFRA	SERVICO	UN	3,00	7,65	22,95	0,0159	100,00	C
C4391	JOELHO 45 PVC SOLDÁVEL D=25mm (3/4")	SEINFRA	SERVICO	UN	1,00	6,12	6,12	0,0042	100,00	C

**Subtotal até 100,00%** 144.097,03  
**Outros** 36.672,68  
**Valor total do Orçamento** 180.769,71

**Dabela Construções Ltda Me**  
**Tiago Araújo Vasconcelos**  
 Sócio Proprietário  
 CPF: 034.077.733-20  
 Engenheiro Civil CREA / CE 47864



*(Handwritten mark)*



	<b>CRONOGRAMA FÍSICO-FINANCEIRO</b>																							
	OBRA:	CONSTRUÇÃO DE UMA PRAÇA NA LOCALIDADE DE VARJOTA, ZONA RURAL DO MUNICÍPIO DE BELA CRUZ	DATA : 01/07/2020	L.S. Hora: 85,20%																				
	LOCAL:	MUNICÍPIO DE BELA CRUZ	BDI : 25,45%	L.S. Mês: 48,69%																				
	CLIENTE:	PREFEITURA MUNICIPAL DE BELA CRUZ	<table border="1"> <thead> <tr> <th>FORNE</th> <th>VERSÃO</th> <th>REF.</th> </tr> </thead> <tbody> <tr> <td>ORSE</td> <td>2020/03</td> <td>06/2020</td> </tr> <tr> <td>SBC</td> <td>2020/05 - Fortaleza</td> <td>05/2020</td> </tr> <tr> <td>SEDOP</td> <td>2020/04 COM DESONERAÇÃO</td> <td>04/2020</td> </tr> <tr> <td>SEINFRA</td> <td>026.1 COM DESONERAÇÃO</td> <td>12/2018</td> </tr> <tr> <td>SINAPI</td> <td>2020/04 COM DESONERAÇÃO</td> <td>05/2020</td> </tr> <tr> <td colspan="3" style="text-align: center;">COMPOSIÇÕES PRÓPRIAS</td> </tr> </tbody> </table>	FORNE	VERSÃO	REF.	ORSE	2020/03	06/2020	SBC	2020/05 - Fortaleza	05/2020	SEDOP	2020/04 COM DESONERAÇÃO	04/2020	SEINFRA	026.1 COM DESONERAÇÃO	12/2018	SINAPI	2020/04 COM DESONERAÇÃO	05/2020	COMPOSIÇÕES PRÓPRIAS		
FORNE	VERSÃO	REF.																						
ORSE	2020/03	06/2020																						
SBC	2020/05 - Fortaleza	05/2020																						
SEDOP	2020/04 COM DESONERAÇÃO	04/2020																						
SEINFRA	026.1 COM DESONERAÇÃO	12/2018																						
SINAPI	2020/04 COM DESONERAÇÃO	05/2020																						
COMPOSIÇÕES PRÓPRIAS																								

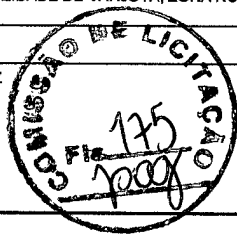

ITEM	DESCRIÇÃO	VALOR (R\$)	MÊS 1	MÊS 2	MÊS 3	Total parcela
1	SERVIÇOS PRELIMINARES	3.339,74	100,00 % 3.339,74			100,00 % 3.339,74
2	MOVIMENTO DE TERRA	18.648,96	100,00 % 18.648,96			100,00 % 18.648,96
3	FUNDAÇÕES E ESTRUTURAS	20.407,20	60,00 % 12.244,32	40,00 % 8.162,88		100,00 % 20.407,20
4	REVESTIMENTOS	5.511,42		80,00 % 4.409,14	20,00 % 1.102,28	100,00 % 5.511,42
5	PAVIMENTAÇÃO	27.799,13	30,00 % 8.339,74	40,00 % 11.119,65	30,00 % 8.339,74	100,00 % 27.799,13
6	INSTALAÇÕES HIDROSSANITÁRIAS	598,42	100,00 % 598,42			100,00 % 598,42
7	INSTALAÇÕES ELÉTRICAS	16.400,49	50,00 % 8.200,25	50,00 % 8.200,24		100,00 % 16.400,49
8	PINTURA	4.389,18			100,00 % 4.389,18	100,00 % 4.389,18
9	PAISAGISMO E URBANISMO	46.045,87		60,00 % 27.627,52	40,00 % 18.418,35	100,00 % 46.045,87
10	SERVIÇOS DIVERSOS	956,61			100,00 % 956,61	100,00 % 956,61
11	Benefícios e Despesas Indiretas (BDI)	36.672,69	35,65 % 13.073,81	41,31 % 15.149,49	23,04 % 8.449,39	100,00 % 36.672,69
		180.769,71	64.445,24 64.445,24	74.668,92 139.114,16	41.655,55 180.769,71	180.769,71

  
**Dabela Construções Ltda Me**  
**Tiago Araújo Vasconcelos**  
 Sócio Proprietário  
 CPF: 004.077.733-20  
 Engenheiro Civil GRA / GE 47864

8

COMPOSIÇÃO DO BDI				
<b>OBRA:</b>	CONSTRUÇÃO DE UMA PRAÇA NA LOCALIDADE DE VARJOTA, ZONA RURAL DO MUNICÍPIO DE BELA CRUZ	<b>DATA :</b> 01/07/2020	<b>L.S. Hora:</b>	85,20%
<b>LOCAL:</b>	MUNICÍPIO DE BELA CRUZ	<b>BDI :</b> 25,45%	<b>L.S. Mês:</b>	48,69%
<b>CLIENTE:</b>	PREFEITURA MUNICIPAL DE BELA CRUZ	<b>FONTE</b>	<b>VERSÃO</b>	<b>REF.</b>
		ORSE	2020/03	06/2020
		SBC	2020/05 - Fortaleza	05/2020
		SEDOP	2020/04 COM DESONERAÇÃO	04/2020
		SEINFRA	026.1 COM DESONERAÇÃO	12/2018
		SINAPI	2020/04 COM DESONERAÇÃO	05/2020
		COMPOSIÇÕES PRÓPRIAS		

COD	DESCRIÇÃO	%
<b>Benefício</b>		
S + G	Garantia/seguros	0,40
L	Lucro	6,16
<b>TOTAL</b>		<b>6,56</b>
<b>Despesas Indiretas</b>		
AC	Administração central	3,00
DF	Despesas financeiras	0,60
R	Riscos	0,97
<b>TOTAL</b>		<b>4,57</b>
<b>I Impostos</b>		
	COFINS	3,00
	ISS	3,00
	PIS	0,65
	CPRB	4,50
<b>TOTAL</b>		<b>11,15</b>



**BDI = 25,45%**

$$(1+AC+S+R+G)*(1+DF)*(1+L)/(1-I)-1$$

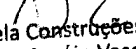
  
 Dabela Construções Ltda Me  
 Tiago Araújo Vasconcelos  
 Sócio Proprietário  
 CPF: 004.077.733-20  
 Engenheiro Civil CREA / CE 47864

## RELATÓRIO ANALÍTICO - COMPOSIÇÕES DE CUSTOS

 <p><b>PREFEITURA DE BELA CRUZ</b> "O Futuro é Agora!"</p> <p><b>DABELA</b> CONTABILIDADE &amp; ENGENHARIA</p>	<b>OBRA:</b> CONSTRUÇÃO DE UMA PRAÇA NA LOCALIDADE DE VARJOTA, ZONA RURAL DO MUNICÍPIO DE BELA CRUZ		<b>DATA :</b> 01/07/2020	<b>L.S. Hora:</b> 85,20%																					
	<b>LOCAL:</b> MUNICÍPIO DE BELA CRUZ		<b>BDI :</b> 25,45%	<b>L.S. Mês:</b> 48,69%																					
	<b>CLIENTE:</b> PREFEITURA MUNICIPAL DE BELA CRUZ		<table border="1" style="width: 100%; border-collapse: collapse;"> <thead> <tr> <th style="text-align: left;">FONTE</th> <th style="text-align: left;">VERSÃO</th> <th style="text-align: left;">REF.</th> </tr> </thead> <tbody> <tr> <td>ORSE</td> <td>2020/03</td> <td>06/2020</td> </tr> <tr> <td>SBC</td> <td>2020/05 - Fortaleza</td> <td>05/2020</td> </tr> <tr> <td>SEDP</td> <td>2020/04 COM DESONERAÇÃO</td> <td>04/2020</td> </tr> <tr> <td>SEINFRA</td> <td>026.1 COM DESONERAÇÃO</td> <td>12/2018</td> </tr> <tr> <td>SINAPI</td> <td>2020/04 COM DESONERAÇÃO</td> <td>05/2020</td> </tr> <tr> <td colspan="3" style="text-align: center;">COMPOSIÇÕES PRÓPRIAS</td> </tr> </tbody> </table>			FONTE	VERSÃO	REF.	ORSE	2020/03	06/2020	SBC	2020/05 - Fortaleza	05/2020	SEDP	2020/04 COM DESONERAÇÃO	04/2020	SEINFRA	026.1 COM DESONERAÇÃO	12/2018	SINAPI	2020/04 COM DESONERAÇÃO	05/2020	COMPOSIÇÕES PRÓPRIAS	
FONTE	VERSÃO	REF.																							
ORSE	2020/03	06/2020																							
SBC	2020/05 - Fortaleza	05/2020																							
SEDP	2020/04 COM DESONERAÇÃO	04/2020																							
SEINFRA	026.1 COM DESONERAÇÃO	12/2018																							
SINAPI	2020/04 COM DESONERAÇÃO	05/2020																							
COMPOSIÇÕES PRÓPRIAS																									



### 1.1. C1937 - PLACAS PADRÃO DE OBRA (M2)

MAO DE OBRA		FONTE	UNID	COEFICIENTE	PREÇO UNITÁRIO	TOTAL
I2543	SERVENTE	SEINFRA	H	2,00000000	7,13	14,27
<b>TOTAL MAO DE OBRA:</b>						<b>14,27</b>

MATERIAL		FONTE	UNID	COEFICIENTE	PREÇO UNITÁRIO	TOTAL
I0537	CHAPA DE AÇO GALVANIZADA ESP. 0.3MM	SEINFRA	M2	1,02000000	33,16	33,82
I1100	ESMALTE SINTETICO	SEINFRA	L	1,00000000	21,46	21,46
I1691	PONTALETE / BARROTE DE 3"x3"	SEINFRA	M	4,50000000	16,44	73,98
I1725	PREGO 15X15	SEINFRA	KG	0,15000000	11,26	1,69
<b>TOTAL MATERIAL:</b>						<b>130,95</b>
<b>VALOR SEM ENCARGOS:</b>						<b>145,22</b>
<b>VALOR ENCARGOS (85.20%):</b>						<b>12,15</b>
<b>VALOR COM ENCARGOS:</b>						<b>157,37</b>

### 1.2. C2873 - LOCAÇÃO DA OBRA COM AUXÍLIO TOPOGRÁFICO (ÁREA ATÉ 5000 M2) (M2)

EQUIPAMENTO		FONTE	UNID	COEFICIENTE	PREÇO UNITÁRIO	TOTAL
I0700	CAMINHONETE SAVEIRO (CHP)	SEINFRA	H	0,00100000	62,47	0,06
I0758	NÍVEL (CHP)	SEINFRA	H	0,00200000	0,55	0,00
I0775	TEODOLITO (CHP)	SEINFRA	H	0,00200000	1,41	0,00
<b>TOTAL EQUIPAMENTO:</b>						<b>0,06</b>

MAO DE OBRA		FONTE	UNID	COEFICIENTE	PREÇO UNITÁRIO	TOTAL
I0037	AJUDANTE	SEINFRA	H	0,00400000	7,84	0,03
I2382	NIVELADOR	SEINFRA	H	0,00200000	11,59	0,02
I2445	TOPOGRAFO	SEINFRA	H	0,00200000	15,50	0,03
<b>TOTAL MAO DE OBRA:</b>						<b>0,08</b>
<b>VALOR SEM ENCARGOS:</b>						<b>0,14</b>
<b>VALOR ENCARGOS (85.20%):</b>						<b>0,09</b>
<b>VALOR COM ENCARGOS:</b>						<b>0,23</b>



### 1.3. C0927 - CORTE DE CAPOEIRA FINA A FOICE (M2)

MAO DE OBRA		FONTE	UNID	COEFICIENTE	PREÇO UNITÁRIO	TOTAL
I2543	SERVENTE	SEINFRA	H	0,07740000	7,13	0,55
<b>TOTAL MAO DE OBRA:</b>						<b>0,55</b>
<b>VALOR SEM ENCARGOS:</b>						<b>0,55</b>
<b>VALOR ENCARGOS (85.20%):</b>						<b>0,47</b>
<b>VALOR COM ENCARGOS:</b>						<b>1,02</b>

### 1.4. C2204 - RETIRADA DE ÁRVORES (UN)

MAO DE OBRA		FONTE	UNID	COEFICIENTE	PREÇO UNITÁRIO	TOTAL
I2543	SERVENTE	SEINFRA	H	24,00000000	7,13	171,19

## RELATÓRIO ANALÍTICO - COMPOSIÇÕES DE CUSTOS

 BELA CRUZ O Futuro é Agora!  DABELA CONSTRUTORA & ENGENHARIA	OBRA:	CONSTRUÇÃO DE UMA PRAÇA NA LOCALIDADE DE VARJOTA, ZONA RURAL DO MUNICÍPIO DE BELA CRUZ	DATA : 01/07/2020	L.S. Hora: 85,20%																					
	LOCAL:	MUNICÍPIO DE BELA CRUZ	BDI : 25,45%	L.S. Mês: 48,69%																					
	CLIENTE:	PREFEITURA MUNICIPAL DE BELA CRUZ	<table border="1" style="width: 100%; border-collapse: collapse;"> <thead> <tr> <th>FUNTE</th> <th>VERSÃO</th> <th>REF.</th> </tr> </thead> <tbody> <tr> <td>ORSE</td> <td>2020/03</td> <td>06/2020</td> </tr> <tr> <td>SBC</td> <td>2020/05 - Fortaleza</td> <td>05/2020</td> </tr> <tr> <td>SEDOP</td> <td>2020/04 COM DESONERAÇÃO</td> <td>04/2020</td> </tr> <tr> <td>SEINFRA</td> <td>026.1 COM DESONERAÇÃO</td> <td>12/2018</td> </tr> <tr> <td>SINAPI</td> <td>2020/04 COM DESONERAÇÃO</td> <td>05/2020</td> </tr> <tr> <td colspan="3" style="text-align: center;">COMPOSIÇÕES PRÓPRIAS</td> </tr> </tbody> </table>			FUNTE	VERSÃO	REF.	ORSE	2020/03	06/2020	SBC	2020/05 - Fortaleza	05/2020	SEDOP	2020/04 COM DESONERAÇÃO	04/2020	SEINFRA	026.1 COM DESONERAÇÃO	12/2018	SINAPI	2020/04 COM DESONERAÇÃO	05/2020	COMPOSIÇÕES PRÓPRIAS	
FUNTE	VERSÃO	REF.																							
ORSE	2020/03	06/2020																							
SBC	2020/05 - Fortaleza	05/2020																							
SEDOP	2020/04 COM DESONERAÇÃO	04/2020																							
SEINFRA	026.1 COM DESONERAÇÃO	12/2018																							
SINAPI	2020/04 COM DESONERAÇÃO	05/2020																							
COMPOSIÇÕES PRÓPRIAS																									



TOTAL MAO DE OBRA:	171,19
VALOR SEM ENCARGOS:	171,19
VALOR ENCARGOS (85.20%):	145,85
VALOR COM ENCARGOS:	317,04

### 1.5. 022616 - RETIRADA DE POSTE DE 7M DE ALTURA (UN)

MAO DE OBRA		FUNTE	UNID	COEFICIENTE	PREÇO UNITÁRIO	TOTAL
1099250	ELETRICISTA	SBC	H	2,50000000	6,99	17,48
1099900	SERVENTE	SBC	H	3,50000000	4,72	16,52
<b>TOTAL MAO DE OBRA:</b>						<b>34,00</b>
<b>VALOR SEM ENCARGOS:</b>						<b>34,00</b>
<b>VALOR ENCARGOS (85.20%):</b>						<b>28,97</b>
<b>VALOR COM ENCARGOS:</b>						<b>62,97</b>

### 1.6. C1043 - DEMOLIÇÃO DE ALVENARIA DE TIJOLOS S/ REAPROVEITAMENTO (M3)

MAO DE OBRA		FUNTE	UNID	COEFICIENTE	PREÇO UNITÁRIO	TOTAL
12391	PEDREIRO	SEINFRA	H	0,30000000	9,63	2,89
12543	SERVENTE	SEINFRA	H	3,00000000	7,13	21,40
<b>TOTAL MAO DE OBRA:</b>						<b>24,29</b>
<b>VALOR SEM ENCARGOS:</b>						<b>24,29</b>
<b>VALOR ENCARGOS (85.20%):</b>						<b>20,69</b>
<b>VALOR COM ENCARGOS:</b>						<b>44,98</b>

### 1.7. C4639 - RETIRADA DE GUARDA-CORPO EM TUBOS C/ PEÇAS E CONEXÕES FERRO GALVANIZADO (SEM REAPROVEITAMENTO) DN ATÉ 60mm (M)

EQUIPAMENTO		FUNTE	UNID	COEFICIENTE	PREÇO UNITÁRIO	TOTAL
10703	CAMINHÃO C/CARROCERIA DE MADEIRA HP 136 (CHP)	SEINFRA	H	0,00190000	94,10	0,18
10705	CAMINHÃO COMERC. EQUIP. C/GUINDASTE (CHP)	SEINFRA	H	0,01040000	106,95	1,11
<b>TOTAL EQUIPAMENTO:</b>						<b>1,29</b>
MAO DE OBRA		FUNTE	UNID	COEFICIENTE	PREÇO UNITÁRIO	TOTAL
12320	ENCANADOR	SEINFRA	H	0,08800000	9,63	0,85
12391	PEDREIRO	SEINFRA	H	0,13000000	9,63	1,25
12543	SERVENTE	SEINFRA	H	1,30000000	7,13	9,27
<b>TOTAL MAO DE OBRA:</b>						<b>11,37</b>
<b>VALOR SEM ENCARGOS:</b>						<b>12,66</b>
<b>VALOR ENCARGOS (85.20%):</b>						<b>9,80</b>
<b>VALOR COM ENCARGOS:</b>						<b>22,46</b>

### 2.1. C2784 - ESCAVAÇÃO MANUAL SOLO DE 1A.CAT. PROF. ATÉ 1.50m (M3)

MAO DE OBRA		FUNTE	UNID	COEFICIENTE	PREÇO UNITÁRIO	TOTAL
12543	SERVENTE	SEINFRA	H	2,65000000	7,13	18,90
<b>TOTAL MAO DE OBRA:</b>						<b>18,90</b>

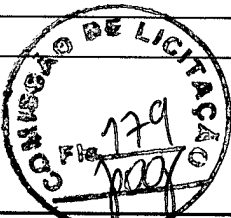
		<b>RELATÓRIO ANALÍTICO - COMPOSIÇÕES DE CUSTOS</b>																						
OBRA:	CONSTRUÇÃO DE UMA PRAÇA NA LOCALIDADE DE VARJOTA, ZONA RURAL DO MUNICÍPIO DE BELA CRUZ	DATA : 01/07/2020	L.S. Hora: 85,20%																					
LOCAL:	MUNICÍPIO DE BELA CRUZ	BDI : 25,45%	L.S. Mês: 48,69%																					
CLIENTE:	PREFEITURA MUNICIPAL DE BELA CRUZ		<table border="1"> <thead> <tr> <th>FONTE</th> <th>VERSÃO</th> <th>REF.</th> </tr> </thead> <tbody> <tr> <td>ORSE</td> <td>2020/03</td> <td>06/2020</td> </tr> <tr> <td>SBC</td> <td>2020/05 - Fortaleza</td> <td>05/2020</td> </tr> <tr> <td>SEDOP</td> <td>2020/04 COM DESONERAÇÃO</td> <td>04/2020</td> </tr> <tr> <td>SEINFRA</td> <td>026.1 COM DESONERAÇÃO</td> <td>12/2018</td> </tr> <tr> <td>SINAPI</td> <td>2020/04 COM DESONERAÇÃO</td> <td>05/2020</td> </tr> <tr> <td colspan="3">COMPOSIÇÕES PRÓPRIAS</td> </tr> </tbody> </table>	FONTE	VERSÃO	REF.	ORSE	2020/03	06/2020	SBC	2020/05 - Fortaleza	05/2020	SEDOP	2020/04 COM DESONERAÇÃO	04/2020	SEINFRA	026.1 COM DESONERAÇÃO	12/2018	SINAPI	2020/04 COM DESONERAÇÃO	05/2020	COMPOSIÇÕES PRÓPRIAS		
FONTE	VERSÃO	REF.																						
ORSE	2020/03	06/2020																						
SBC	2020/05 - Fortaleza	05/2020																						
SEDOP	2020/04 COM DESONERAÇÃO	04/2020																						
SEINFRA	026.1 COM DESONERAÇÃO	12/2018																						
SINAPI	2020/04 COM DESONERAÇÃO	05/2020																						
COMPOSIÇÕES PRÓPRIAS																								

VALOR SEM ENCARGOS:	18,90
VALOR ENCARGOS (85.20%):	16,11
VALOR COM ENCARGOS:	35,01

### 2.2. C0702 - CARGA MANUAL DE ENTULHO EM CAMINHÃO BASCULANTE (M3)

EQUIPAMENTO	FONTE	UNID	COEFICIENTE	PREÇO UNITÁRIO	TOTAL
I0578 CAMINHÃO BASCULANTE 6 M3 (CHI)	SEINFRA	H	0,24000000	33,86	8,13
<b>TOTAL EQUIPAMENTO:</b>					<b>8,13</b>
MAO DE OBRA	FONTE	UNID	COEFICIENTE	PREÇO UNITÁRIO	TOTAL
I2543 SERVENTE	SEINFRA	H	0,72000000	7,13	5,14
<b>TOTAL MAO DE OBRA:</b>					<b>5,14</b>
<b>VALOR SEM ENCARGOS:</b>					<b>13,27</b>
<b>VALOR ENCARGOS (85.20%):</b>					<b>6,58</b>
<b>VALOR COM ENCARGOS:</b>					<b>19,85</b>

### 2.3. C2533 - TRANSPORTE DE MATERIAL, EXCETO ROCHA EM CAMINHÃO ATÉ 5 KM (M3)

EQUIPAMENTO	FONTE	UNID	COEFICIENTE	PREÇO UNITÁRIO	TOTAL
I0690 CAMINHÃO BASCULANTE 6 M3 (CHP)	SEINFRA	H	0,18520000	108,62	20,12
<b>TOTAL EQUIPAMENTO:</b>					<b>20,12</b>
<b>VALOR SEM ENCARGOS:</b>					<b>20,12</b>
<b>VALOR ENCARGOS (85.20%):</b>					<b>1,71</b>
<b>VALOR COM ENCARGOS:</b>					<b>21,83</b>

### 2.4. C0328 - ATERRO C/COMPACTAÇÃO MECÂNICA E CONTROLE, MAT. DE AQUISIÇÃO (M3)

EQUIPAMENTO	FONTE	UNID	COEFICIENTE	PREÇO UNITÁRIO	TOTAL
I0706 CAMINHÃO TANQUE 6.000 l (CHP)	SEINFRA	H	0,03500000	100,10	3,50
I0725 COMPACTADOR DE PLACA VIBRATÓRIA HP 7 (CHP)	SEINFRA	H	0,03500000	30,62	1,07
<b>TOTAL EQUIPAMENTO:</b>					<b>4,57</b>
MAO DE OBRA	FONTE	UNID	COEFICIENTE	PREÇO UNITÁRIO	TOTAL
I2543 SERVENTE	SEINFRA	H	1,05000000	7,13	7,49
<b>TOTAL MAO DE OBRA:</b>					<b>7,49</b>
MATERIAL	FONTE	UNID	COEFICIENTE	PREÇO UNITÁRIO	TOTAL
I0111 AREIA VERMELHA	SEINFRA	M3	1,10000000	46,00	50,60
<b>TOTAL MATERIAL:</b>					<b>50,60</b>
<b>VALOR SEM ENCARGOS:</b>					<b>62,66</b>
<b>VALOR ENCARGOS (85.20%):</b>					<b>6,97</b>
<b>VALOR COM ENCARGOS:</b>					<b>69,63</b>

### 2.5. C2921 - REATERRO C/COMPACTAÇÃO MANUAL S/CONTROLE, MATERIAL DA VALA (M3)

MAO DE OBRA	FONTE	UNID	COEFICIENTE	PREÇO UNITÁRIO	TOTAL
I2543 SERVENTE	SEINFRA	H	1,70000000	7,13	12,13

RELATÓRIO ANALÍTICO - COMPOSIÇÕES DE CUSTOS																										
	OBRA:	CONSTRUÇÃO DE UMA PRAÇA NA LOCALIDADE DE VARJOTA, ZONA RURAL DO MUNICÍPIO DE BELA CRUZ	DATA : 01/07/2020	L.S. Hora:	85,20%																					
	LOCAL:	MUNICÍPIO DE BELA CRUZ	BDI : 25,45%	L.S. Mês:	48,69%																					
	CLIENTE:	PREFEITURA MUNICIPAL DE BELA CRUZ																								
			<table border="1"> <thead> <tr> <th>FORTE</th> <th>VERSÃO</th> <th>REF.</th> </tr> </thead> <tbody> <tr> <td>ORSE</td> <td>2020/03</td> <td>06/2020</td> </tr> <tr> <td>SBC</td> <td>2020/05 - Fortaleza</td> <td>05/2020</td> </tr> <tr> <td>SEDOP</td> <td>2020/04 COM DESONERAÇÃO</td> <td>04/2020</td> </tr> <tr> <td>SEINFRA</td> <td>026.1 COM DESONERAÇÃO</td> <td>12/2018</td> </tr> <tr> <td>SINAPI</td> <td>2020/04 COM DESONERAÇÃO</td> <td>05/2020</td> </tr> <tr> <td colspan="3">COMPOSIÇÕES PRÓPRIAS</td> </tr> </tbody> </table>	FORTE	VERSÃO	REF.	ORSE	2020/03	06/2020	SBC	2020/05 - Fortaleza	05/2020	SEDOP	2020/04 COM DESONERAÇÃO	04/2020	SEINFRA	026.1 COM DESONERAÇÃO	12/2018	SINAPI	2020/04 COM DESONERAÇÃO	05/2020	COMPOSIÇÕES PRÓPRIAS				
FORTE	VERSÃO	REF.																								
ORSE	2020/03	06/2020																								
SBC	2020/05 - Fortaleza	05/2020																								
SEDOP	2020/04 COM DESONERAÇÃO	04/2020																								
SEINFRA	026.1 COM DESONERAÇÃO	12/2018																								
SINAPI	2020/04 COM DESONERAÇÃO	05/2020																								
COMPOSIÇÕES PRÓPRIAS																										



TOTAL MAO DE OBRA:	12,13
VALOR SEM ENCARGOS:	12,13
VALOR ENCARGOS (85.20%):	10,33
VALOR COM ENCARGOS:	22,46

### 3.1. C0056 - ALVENARIA DE EMBASAMENTO DE TIJOLO FURADO, C/ ARGAMASSA MISTA C/ CAL HIDRATADA (1:2:8) (M3)

MAO DE OBRA		FORTE	UNID	COEFICIENTE	PREÇO UNITÁRIO	TOTAL
I2391	PEDREIRO	SEINFRA	H	8,50000000	9,63	81,83
I2543	SERVENTE	SEINFRA	H	9,20000000	7,13	65,62
TOTAL MAO DE OBRA:						147,45

MATERIAL		FORTE	UNID	COEFICIENTE	PREÇO UNITÁRIO	TOTAL
I0108	AREIA GROSSA	SEINFRA	M3	0,21000000	55,00	11,55
I0441	CAL HIDRATADA	SEINFRA	KG	30,95000000	1,10	34,05
I0805	CIMENTO PORTLAND	SEINFRA	KG	30,95000000	0,46	14,24
I2081	TIJOLO CERÂMICO FURADO 9X19X19CM	SEINFRA	UN	235,00000000	0,42	98,70
TOTAL MATERIAL:						158,54

VALOR SEM ENCARGOS:	305,99
VALOR ENCARGOS (85.20%):	125,63
VALOR COM ENCARGOS:	431,62

### 3.2. C0054 - ALVENARIA DE EMBASAMENTO DE PEDRA ARGAMASSADA (M3)

MAO DE OBRA		FORTE	UNID	COEFICIENTE	PREÇO UNITÁRIO	TOTAL
I2391	PEDREIRO	SEINFRA	H	6,00000000	9,63	57,76
I2543	SERVENTE	SEINFRA	H	9,00000000	7,13	64,20
TOTAL MAO DE OBRA:						121,96

MATERIAL		FORTE	UNID	COEFICIENTE	PREÇO UNITÁRIO	TOTAL
I0109	AREIA MEDIA	SEINFRA	M3	0,36480000	51,00	18,60
I0805	CIMENTO PORTLAND	SEINFRA	KG	109,50000000	0,46	50,37
I1600	PEDRA DE MÃO (RACHÃO)	SEINFRA	M3	1,10000000	66,85	73,54
TOTAL MATERIAL:						142,51

VALOR SEM ENCARGOS:	264,47
VALOR ENCARGOS (85.20%):	103,91
VALOR COM ENCARGOS:	368,38

### 4.1. C0776 - CHAPISCO C/ ARGAMASSA DE CIMENTO E AREIA S/PENEIRAR TRAÇO 1:3 ESP.= 5mm P/ PAREDE (M2)

MAO DE OBRA		FORTE	UNID	COEFICIENTE	PREÇO UNITÁRIO	TOTAL
I2391	PEDREIRO	SEINFRA	H	0,10000000	9,63	0,96
I2543	SERVENTE	SEINFRA	H	0,15000000	7,13	1,07
TOTAL MAO DE OBRA:						2,03

MATERIAL		FORTE	UNID	COEFICIENTE	PREÇO UNITÁRIO	TOTAL
I0109	AREIA MEDIA	SEINFRA	M3	0,00610000	51,00	0,31